



**PROCESSO LICITATÓRIO Nº 053/2022.
EDITAL Nº 039/2022.
PREGÃO ELETRÔNICO – REGISTRO DE PREÇOS Nº 28/2022.**

**EDITAL DE LICITAÇÃO DA MODALIDADE PREGÃO ELETRÔNICO PARA
REGISTRO DE PREÇOS.**

O MUNICÍPIO DE TUIUTI SP, torna público, para conhecimento dos interessados, que irá realizar licitação na modalidade **PREGÃO ELETRÔNICO**, do tipo **MENOR PREÇO GLOBAL**, VISANDO A AQUISIÇÃO DE UNIFORME ESCOLAR, CONFORME DESCRITO NO ANEXO I (ESPECIFICAÇÕES TÉCNICAS E QUANTIDADES), realizará licitação, na modalidade PREGÃO, na forma ELETRÔNICA, do tipo menor preço, nos termos da Lei nº 10.520, de 17 de julho de 2002, do Decreto nº 5.450, de 31 de maio de 2005, do Decreto 2.271, de 7 de julho de 1997, das Instruções Normativas SLTI/MPOG nº 2, de 30 de abril de 2008, e nº 02, de 11 de outubro de 2010, da Lei Complementar nº 123, de 14 de dezembro de 2006, da Lei nº 11.488, de 15 de junho de 2007, do Decreto nº 6.204, de 05 de setembro de 2007 e do Decreto nº 7.983, de 8 de abril de 2013, Decreto 10.024, de 20 de setembro de 2019, aplicando-se, subsidiariamente, a Lei nº 8.666, de 21 de junho de 1993, e as exigências estabelecidas neste Edital.

1. DA SESSÃO PÚBLICA DO PREGÃO ELETRÔNICO

Data da sessão: 05/10/2022.

Horário: 10h00

Local: Portal de Compras do Governo Federal – www.comprasgovernamentais.gov.br

Telefone: (11) 4015-6212/ (11) 4015-6214

Código UASG: 982955

Processo Administrativo: 053/2022.

2. DO OBJETO

- 2.1. A presente licitação tem como objeto formação de REGISTRO DE PREÇOS PARA AQUISIÇÃO DE UNIFORME ESCOLAR, CONFORME DESCRITO NO ANEXO I (ESPECIFICAÇÕES TÉCNICAS E QUANTIDADES).
 - 2.1.1. Em caso de discordância existente entre as especificações deste objeto descritas no Comprasnet e as especificações constantes deste edital, prevalecerão as últimas.
 - 2.1.2. A licitação será dividida em itens, conforme tabela constante do Termo de Referência, facultando-se ao licitante a participação em quantos itens forem de seu interesse.
 - 2.1.3. O critério de julgamento adotado será o menor preço do item, observadas as exigências contidas neste Edital e seus Anexos quanto às especificações do objeto.

3. DO VALOR TOTAL ESTIMADO DA ATA DE REGISTRO DE PREÇOS



- 3.1. A despesa total com a aquisição de que trata o objeto, estimada em **R\$ 588.499,67** correrá por conta de dotações próprias, junto ao orçamento programa vigente no município.

4. DO REGISTRO DE PREÇOS

- 4.1. As regras referentes aos órgãos gerenciador e participantes, bem como a eventuais adesões são as que constam da minuta de Ata de Registro de Preços.

5. DO CREDENCIAMENTO

- 5.1. O Credenciamento é o nível básico do registro cadastral no SICAF, que permite a participação dos interessados na modalidade licitatória Pregão, em sua forma eletrônica.
- 5.2. O cadastro no SICAF deverá ser feito no Portal de Compras do Governo Federal, no sítio www.comprasgovernamentais.gov.br, por meio de certificado digital conferido pela Infraestrutura de Chaves Públicas Brasileira – ICP - Brasil.
- 5.3. O credenciamento junto ao provedor do sistema implica a responsabilidade do licitante ou de seu representante legal e a presunção de sua capacidade técnica para realização das transações inerentes a este Pregão.
- 5.4. O licitante responsabiliza-se exclusiva e formalmente pelas transações efetuadas em seu nome, assume como firmes e verdadeiras suas propostas e seus lances, inclusive os atos praticados diretamente ou por seu representante, excluída a responsabilidade do provedor do sistema ou do órgão ou entidade promotora da licitação por eventuais danos decorrentes de uso indevido das credenciais de acesso, ainda que por terceiros.
- 5.5. É de responsabilidade exclusiva do licitante o uso adequado do sistema, cabendo-lhe zelar por todas as transações efetuadas diretamente ou por seu representante.
- 5.6. É de responsabilidade do cadastrado conferir a exatidão dos seus dados cadastrais no SICAF e mantê-los atualizados junto aos órgãos responsáveis pela informação, devendo proceder, imediatamente, à correção ou à alteração dos registros tão logo identifique incorreção ou aqueles se tornem desatualizados.
- 5.6.1. A não observância do disposto no subitem anterior poderá ensejar desclassificação no momento da habilitação.

6. DA PARTICIPAÇÃO NO PREGÃO

- 6.1. Poderão participar deste Pregão interessados cujo ramo de atividade seja compatível com o objeto desta licitação, e que estejam com Credenciamento regular no Sistema de Cadastramento Unificado de Fornecedores – SICAF, conforme disposto no art. 9º da IN SEGES/MP nº 3, de 2018.
- 6.1.1. Os licitantes deverão utilizar o certificado digital para acesso ao Sistema.
- 6.2. Será concedido tratamento favorecido para as microempresas e empresas de pequeno porte, para as sociedades cooperativas mencionadas no artigo 34 da Lei nº 11.488, de 2007, para o agricultor familiar, o produtor rural pessoa física e para o microempreendedor individual - MEI, nos limites previstos da Lei Complementar nº 123, de 2006.



- 6.3. Não poderão participar desta licitação os interessados:
- 6.3.1. proibidos de participar de licitações e celebrar contratos administrativos, na forma da legislação vigente;
 - 6.3.2. que não atendam às condições deste Edital e seu(s) anexo(s);
 - 6.3.3. estrangeiros que não tenham representação legal no Brasil com poderes expressos para receber citação e responder administrativa ou judicialmente;
 - 6.3.4. que se enquadrem nas vedações previstas no artigo 9º da Lei nº 8.666, de 1993;
 - 6.3.5. que estejam sob falência, concurso de credores, concordata ou em processo de dissolução ou liquidação;
 - 6.3.6. entidades empresariais que estejam reunidas em consórcio; Note-se que “[...] a aceitação de consórcios na disputa licitatória situa-se no âmbito do poder discricionário da administração contratante, conforme art. 33, caput, da Lei n. 8.666/1993, requerendo-se, porém, que sua opção seja sempre previamente justificada no respectivo processo administrativo, conforme entendimento dos Acórdãos de ns. 1.636/2006-P e 566/2006-P” - TCU Ac n. 2869/2012-Plenário (Item 1.7.1).
 - 6.3.7. Organizações da Sociedade Civil de Interesse Público - OSCIP, atuando nessa condição (Acórdão nº 746/2014-TCU-Plenário).
- 6.4. Como condição para participação no Pregão, a licitante assinalará “sim” ou “não” em campo próprio do sistema eletrônico, relativo às seguintes declarações:
- 6.4.1. que cumpre os requisitos estabelecidos no artigo 3º da Lei Complementar nº 123, de 2006, estando apta a usufruir do tratamento favorecido estabelecido em seus arts. 42 a 49;
 - 6.4.1.1. nos itens exclusivos para participação de microempresas e empresas de pequeno porte, a assinalação do campo “não” impedirá o prosseguimento no certame;
 - 6.4.1.2. nos itens em que a participação não for exclusiva para microempresas e empresas de pequeno porte, a assinalação do campo “não” apenas produzirá o efeito de o licitante não ter direito ao tratamento favorecido previsto na Lei Complementar nº 123, de 2006, mesmo que microempresa, empresa de pequeno porte.
 - 6.4.2. que está ciente e concorda com as condições contidas no Edital e seus anexos, bem como de que cumpre plenamente os requisitos de habilitação definidos no Edital;
 - 6.4.3. que inexistem fatos impeditivos para sua habilitação no certame, ciente da obrigatoriedade de declarar ocorrências posteriores;
 - 6.4.4. que não emprega menor de 18 anos em trabalho noturno, perigoso ou insalubre e não emprega menor de 16 anos, salvo menor, a partir de 14 anos, na condição de aprendiz, nos termos do artigo 7º, XXXIII, da Constituição;
 - 6.4.5. que a proposta foi elaborada de forma independente, nos termos da Instrução Normativa SLTI/MP nº 2, de 16 de setembro de 2009;
 - 6.4.6. que não possui, em sua cadeia produtiva, empregados executando trabalho degradante ou forçado, observando o disposto nos incisos III e IV do art. 1º e no inciso III do art. 5º da Constituição Federal;



- 6.4.7. que os serviços são prestados por empresas que comprovem cumprimento de reserva de cargos prevista em lei para pessoa com deficiência ou para reabilitado da Previdência Social e que atendam às regras de acessibilidade previstas na legislação, conforme disposto no art. 93 da Lei nº 8.213, de 24 de julho de 1991.
- 6.5. A declaração falsa relativa ao cumprimento de qualquer condição sujeitará o licitante às sanções previstas em lei e neste Edital.

7. DA APRESENTAÇÃO DA PROPOSTA E DOS DOCUMENTOS DE HABILITAÇÃO

- 7.1. Os licitantes encaminharão, exclusivamente por meio do sistema, concomitantemente com os documentos de habilitação exigidos no edital, proposta com a descrição do objeto ofertado e o preço, até a data e o horário estabelecidos para abertura da sessão pública, quando, então, encerrar-se-á automaticamente a etapa de envio dessa documentação.
- 7.2. O envio da proposta, acompanhada dos documentos de habilitação exigidos neste Edital, ocorrerá por meio de chave de acesso e senha.
- 7.3. Os licitantes poderão deixar de apresentar os documentos de habilitação que constem do SICAF, assegurado aos demais licitantes o direito de acesso aos dados constantes dos sistemas.
- 7.4. As Microempresas e Empresas de Pequeno Porte deverão encaminhar a documentação de habilitação, ainda que haja alguma restrição de regularidade fiscal e trabalhista, nos termos do art. 43, § 1º da LC nº 123, de 2006.
- 7.5. Incumbirá ao licitante acompanhar as operações no sistema eletrônico durante a sessão pública do Pregão, ficando responsável pelo ônus decorrente da perda de negócios, diante da inobservância de quaisquer mensagens emitidas pelo sistema ou de sua desconexão.
- 7.6. Até a abertura da sessão pública, os licitantes poderão retirar ou substituir a proposta e os documentos de habilitação anteriormente inseridos no sistema;
- 7.7. Não será estabelecida, nessa etapa do certame, ordem de classificação entre as propostas apresentadas, o que somente ocorrerá após a realização dos procedimentos de negociação e julgamento da proposta.
- 7.8. Os documentos que compõem a proposta e a habilitação do licitante melhor classificado somente serão disponibilizados para avaliação do pregoeiro e para acesso público após o encerramento do envio de lances.

8. DO ENVIO DA PROPOSTA

- 8.1. A proposta deverá ser apresentada pelo VALOR GLOBAL do ITEM, exclusivamente mediante o cadastramento no sistema “Comprasnet”, modalidade Pregão Eletrônico, até o horário previsto no preâmbulo deste Edital para a abertura do certame.
- 8.1.1. Deverão ser respeitadas as especificações constantes do Anexo I deste Edital, não sendo aceitas as propostas cujas especificações ofertadas no Comprasnet estiverem divergentes com as do anexo citado.



- 8.1.2. As especificações do ITEM deverão ser informadas no campo “descrição detalhada do objeto ofertado” e, como o próprio nome diz, o objeto deve ser descrito informando todas as suas características (marca, modelo, referência e etc.), de modo a detalhá-lo de forma clara para que possa ser perfeitamente identificado.
- 8.1.3. Não serão aceitas apenas as descrições “conforme Edital” ou “conforme catálogo a ser apresentado”, nem mais de uma marca/modelo por item.
- 8.1.4. Deverá constar em campo próprio do sistema obrigatoriamente a marca e o fabricante do produto ofertado, sob pena de desclassificação da proposta.
- 8.1.5. O Preço UNITÁRIO do ITEM deverá ser cotado de acordo com os preços praticados no mercado e expresso em moeda corrente nacional - Real (R\$).
- 8.2. Até a abertura da sessão, os licitantes poderão retirar ou substituir as propostas apresentadas.
- 8.3. Os preços ofertados, tanto na proposta inicial, quanto na etapa de lances, serão de exclusiva responsabilidade do licitante, não lhe assistindo o direito de pleitear qualquer alteração, sob alegação de erro, omissão ou qualquer outro pretexto.
- 8.4. Nos preços ofertados deverão já estar considerados e inclusos os tributos, fretes, tarifas e as despesas decorrentes da execução do objeto.
- 8.5. Destaca-se que as especificações do objeto presentes na proposta comercial de preços, inserida posteriormente pelo licitante no campo anexo do sistema, deverá ser igual ou superior a proposta inicialmente cadastrada no Comprasnet.
- 8.6. As propostas terão validade de 60 (sessenta) dias, contados da data de abertura da Sessão Pública estabelecida no preâmbulo deste Edital. Não havendo indicação expressa, será considerado como tal.
- 8.7. Todas as especificações do objeto contidas na proposta cadastrada no Comprasnet vinculam a Contratada.
- 8.8. A apresentação da proposta implicará a plena aceitação, por parte do proponente, das condições estabelecidas neste Edital e em seus Anexos.
- 8.9. Os licitantes devem respeitar os preços máximos estabelecidos nas normas de regência de contratações públicas federais, quando participarem de licitações públicas (Acórdão nº 1455/2018 -TCU - Plenário):
 - 8.9.1. O descumprimento das regras supramencionadas pela Administração por parte dos contratados pode ensejar a fiscalização do Tribunal de Contas da União e, após o devido processo legal, gerar as seguintes consequências: assinatura de prazo para a adoção das medidas necessárias ao exato cumprimento da lei, nos termos do art. 71, inciso IX, da Constituição; ou condenação dos agentes públicos responsáveis e da empresa contratada ao pagamento dos prejuízos ao erário, caso verificada a ocorrência de superfaturamento por sobrepreço na execução do contrato.

9. DA ABERTURA DA SESSÃO, CLASSIFICAÇÃO DAS PROPOSTAS E FORMULAÇÃO DE LANCES

- 9.1. A abertura da presente licitação dar-se-á em sessão pública, por meio de sistema eletrônico, na data, horário e local indicados neste Edital.



- 9.2. O Pregoeiro verificará as propostas apresentadas, desclassificando desde logo aquelas que não estejam em conformidade com os requisitos estabelecidos neste Edital, contenham vícios insanáveis ou não apresentem as especificações técnicas exigidas no Termo de Referência.
 - 9.2.1. Também será desclassificada a proposta que identifique o licitante.
 - 9.2.2. A desclassificação será sempre fundamentada e registrada no sistema, com acompanhamento em tempo real por todos os participantes.
 - 9.2.3. A não desclassificação da proposta não impede o seu julgamento definitivo em sentido contrário, levado a efeito na fase de aceitação.
- 9.3. O sistema ordenará automaticamente as propostas classificadas, sendo que somente estas participarão da fase de lances.
- 9.4. O sistema disponibilizará campo próprio para troca de mensagens entre o Pregoeiro e os licitantes.
- 9.5. Iniciada a etapa competitiva, os licitantes deverão encaminhar lances exclusivamente por meio do sistema eletrônico, sendo imediatamente informados do seu recebimento e do valor consignado no registro.
 - 9.5.1. O lance deverá ser ofertado pelo valor GLOBAL do item.
- 9.6. Os licitantes poderão oferecer lances sucessivos, observando o horário fixado para abertura da sessão e as regras estabelecidas no Edital.
- 9.7. O licitante somente poderá oferecer lance de valor inferior ou percentual de desconto superior ao último por ele ofertado e registrado pelo sistema.
- 9.8. O intervalo mínimo de diferença de valores, que incidirá tanto em relação aos lances intermediários quanto em relação à proposta que cobrir a melhor oferta deverá ser R\$ 1,00 (um real).
- 9.9. O intervalo entre os lances enviados pelo mesmo licitante não poderá ser inferior a 20 (vinte) segundos e o intervalo entre lances não poderá ser inferior a 3 (três) segundos, sob pena de serem automaticamente descartados pelo sistema os respectivos lances.
- 9.10. Será adotado para o envio de lances no pregão eletrônico o modo de disputa “aberto”, em que os licitantes apresentarão lances públicos e sucessivos.
- 9.11. A etapa de lances da sessão pública terá duração inicial de 15 (quinze) minutos. Após esse prazo, o sistema encaminhará aviso de fechamento iminente dos lances, após o que transcorrerá o período de tempo de até 10 (dez) minutos, aleatoriamente determinado, findo o qual será automaticamente encerrada a recepção de lances.
- 9.12. Encerrado o prazo previsto no item anterior, o sistema abrirá oportunidade para que o autor da oferta de valor mais baixo e os das ofertas com preços até 10% (dez por cento) superior àquela possam ofertar um lance final e fechado em até 5 (cinco) minutos, o qual será sigiloso até o encerramento deste prazo.
 - 9.12.1. Não havendo pelo menos 3 (três) ofertas nas condições definidas neste item, poderão os autores dos melhores lances, na ordem de classificação, até o máximo de 3 (três), oferecer um lance final e fechado em até 5 (cinco) minutos, o qual será sigiloso até o encerramento deste prazo.
- 9.13. Após o término dos prazos estabelecidos nos itens anteriores, o sistema ordenará os lances segundo a ordem crescente de valores.



- 9.13.1. Não havendo lance final e fechado classificado na forma estabelecida nos itens anteriores, haverá o reinício da etapa fechada, para que os demais licitantes, até o máximo de 3 (três), na ordem de classificação, possam ofertar um lance final e fechado em até 5 (cinco) minutos, o qual será sigiloso até o encerramento deste prazo.
- 9.14. Poderá o pregoeiro, auxiliado pela equipe de apoio, justificadamente, admitir o reinício da etapa fechada, caso nenhum licitante classificado na etapa de lance fechado atender às exigências de habilitação.
- 9.15. Em caso de falha no sistema, os lances em desacordo com os subitens anteriores deverão ser desconsiderados pelo pregoeiro, devendo a ocorrência ser comunicada imediatamente à Secretaria de Gestão do Ministério da Economia;
- 9.15.1. Na hipótese do subitem anterior, a ocorrência será registrada em campo próprio do sistema.
- 9.16. Não serão aceitos dois ou mais lances de mesmo valor, prevalecendo aquele que for recebido e registrado em primeiro lugar.
- 9.17. Durante o transcurso da sessão pública, os licitantes serão informados, em tempo real, do valor do menor lance registrado, vedada a identificação do licitante.
- 9.18. No caso de desconexão com o Pregoeiro, no decorrer da etapa competitiva do Pregão, o sistema eletrônico poderá permanecer acessível aos licitantes para a recepção dos lances.
- 9.19. Quando a desconexão do sistema eletrônico para o pregoeiro persistir por tempo superior a 10 (dez) minutos, a sessão pública será suspensa e reiniciada somente após decorridas 24 (vinte e quatro) horas da comunicação do fato pelo Pregoeiro aos participantes, no sítio eletrônico utilizado para divulgação.
- 9.20. O Critério de julgamento adotado será o menor preço, conforme definido neste Edital e seus anexos.
- 9.21. Caso o licitante não apresente lances, concorrerá com o valor de sua proposta.
- 9.22. Em relação a itens não exclusivos para participação de microempresas e empresas de pequeno porte, uma vez encerrada a etapa de lances, será efetivada a verificação automática, junto à Receita Federal, do porte da entidade empresarial. O sistema identificará em coluna própria as microempresas e empresas de pequeno porte participantes, procedendo à comparação com os valores da primeira colocada, se esta for empresa de maior porte, assim como das demais classificadas, para o fim de aplicar-se o disposto nos artigos 44 e 45 da LC nº 123, de 2006, regulamentada pelo Decreto nº 8.538, de 2015.
- 9.23. Nessas condições, as propostas de microempresas e empresas de pequeno porte que se encontrarem na faixa de até 5% (cinco por cento) acima da melhor proposta ou melhor lance serão consideradas empatadas com a primeira colocada.
- 9.24. A melhor classificada nos termos do item anterior terá o direito de encaminhar uma última oferta para desempate, obrigatoriamente em valor inferior ao da primeira colocada, no prazo de 5 (cinco) minutos controlados pelo sistema, contados após a comunicação automática para tanto.
- 9.25. Caso a microempresa ou a empresa de pequeno porte melhor classificada desista ou não se manifeste no prazo estabelecido, serão convocadas as demais licitantes



- microempresa e empresa de pequeno porte que se encontrem naquele intervalo de 5% (cinco por cento), na ordem de classificação, para o exercício do mesmo direito, no prazo estabelecido no subitem anterior.
- 9.26. No caso de equivalência dos valores apresentados pelas microempresas e empresas de pequeno porte que se encontrem nos intervalos estabelecidos nos subitens anteriores, será realizado sorteio entre elas para que se identifique aquela que primeiro poderá apresentar melhor oferta.
- 9.27. Quando houver propostas beneficiadas com as margens de preferência em relação ao produto estrangeiro, o critério de desempate será aplicado exclusivamente entre as propostas que fizerem jus às margens de preferência, conforme regulamento.
- 9.28. A ordem de apresentação pelos licitantes é utilizada como um dos critérios de classificação, de maneira que só poderá haver empate entre propostas iguais (não seguidas de lances), ou entre lances finais da fase fechada do modo de disputa aberto e fechado.
- 9.29. Havendo eventual empate entre propostas ou lances, o critério de desempate será aquele previsto no art. 3º, § 2º, da Lei nº 8.666, de 1993, assegurando-se a preferência, sucessivamente, aos bens produzidos:
- 9.29.1. no país;
- 9.29.2. por empresas brasileiras;
- 9.29.3. por empresas que invistam em pesquisa e no desenvolvimento de tecnologia no País;
- 9.29.4. por empresas que comprovem cumprimento de reserva de cargos prevista em lei para pessoa com deficiência ou para reabilitado da Previdência Social e que atendam às regras de acessibilidade previstas na legislação.
- 9.30. Persistindo o empate, a proposta vencedora será sorteada pelo sistema eletrônico dentre as propostas empatadas.
- 9.31. Encerrada a etapa de envio de lances da sessão pública, o pregoeiro deverá encaminhar, pelo sistema eletrônico, contraproposta ao licitante que tenha apresentado o melhor preço, para que seja obtida melhor proposta, vedada a negociação em condições diferentes das previstas neste Edital.
- 9.31.1. A negociação será realizada por meio do sistema, podendo ser acompanhada pelos demais licitantes.
- 9.31.2. O pregoeiro solicitará ao licitante melhor classificado que, no prazo de até 4 (quatro) horas – prorrogáveis por igual período, no interesse da Administração –, envie a proposta adequada ao último lance ofertado após a negociação realizada, acompanhada, se for o caso, dos documentos complementares, quando necessários à confirmação daqueles exigidos neste Edital e já apresentados.
- 9.32. Após a negociação do preço, o Pregoeiro iniciará a fase de aceitação e julgamento da proposta.

10. DA ACEITABILIDADE DA PROPOSTA

- 10.1. Encerrada a etapa de lances, o Pregoeiro examinará a proposta classificada em primeiro lugar quanto a sua compatibilidade às especificações constantes do Anexo I deste Edital



- e ao preço estimado pela Instituição, procedendo a verificação das condições de habilitação da licitante conforme disposições do Edital.
- 10.1.1. Não serão aceitas propostas com valores unitários ou global superiores aos estimados ou com preços manifestadamente inexequíveis, em acordo ao art. 3º da Lei n. 8.666/93.
 - 10.1.2. Considera-se inexequível a proposta que apresente preços global ou unitários simbólicos, irrisórios ou de valor zero, incompatíveis com os preços dos insumos e salários de mercado, acrescidos dos respectivos encargos, ainda que o ato convocatório da licitação não tenha estabelecido limites mínimos, exceto quando se referirem a materiais e instalações de propriedade do próprio licitante, para os quais ele renuncie a parcela ou à totalidade da remuneração
 - 10.2. O licitante qualificado como produtor rural pessoa física deverá incluir, na sua proposta, os percentuais das contribuições previstas no art. 176 da Instrução Normativa RFB n. 971, de 2009, em razão do disposto no art. 184, inciso V, sob pena de desclassificação.
 - 10.3. Qualquer interessado poderá requerer que se realizem diligências para aferir a exequibilidade e a legalidade das propostas, devendo apresentar as provas ou os indícios que fundamentam a suspeita;
 - 10.4. Na hipótese de necessidade de suspensão da sessão pública para a realização de diligências, com vistas ao saneamento das propostas, a sessão pública somente poderá ser reiniciada mediante aviso prévio no sistema com, no mínimo, 24 (vinte e quatro) horas de antecedência, e a ocorrência será registrada em ata;
 - 10.5. Após o fechamento da etapa de lances o Pregoeiro efetuará o julgamento das propostas de preços decidindo sobre a aceitabilidade dos itens.
 - 10.6. Se a proposta não for aceitável ou se a licitante não atender às exigências habilitatórias, o Pregoeiro examinará a proposta ou lance subsequente e, assim sucessivamente, na ordem de classificação, até a apuração de uma proposta que atenda ao Edital.
 - 10.7. Ocorrendo a situação a que se refere o item anterior, o Pregoeiro poderá negociar com a licitante para que seja obtido preço melhor, na forma do disposto no item 10.1.1.
 - 10.8. Caso o valor unitário de cada item extrapole o número de duas casas decimais após a vírgula, o Pregoeiro aproveitará apenas duas casas decimais.
 - 10.9. Não se considerará qualquer oferta de vantagem não prevista neste Edital, inclusive financiamentos subsidiados ou a fundo perdido.
 - 10.10. O Pregoeiro poderá solicitar parecer de técnicos pertencentes ao Quadro de Pessoal da Prefeitura Municipal de Tuiuti ou, ainda, de pessoas físicas ou jurídicas estranhas a ele, para orientar sua decisão.
 - 10.11. O Pregoeiro poderá convocar o licitante para enviar documento digital, por meio de funcionalidade disponível no sistema, estabelecendo no “chat” prazo razoável para tanto, sob pena de não aceitação da proposta.
 - 10.11.1. Dentre os documentos passíveis de solicitação pelo Pregoeiro, destacam-se os que contenham as características do material ofertado, tais como marca, modelo, tipo, fabricante e procedência, além de outras informações pertinentes, a exemplo de catálogos, folhetos ou propostas, encaminhados por meio eletrônico, ou, se for



- o caso, por outro meio e prazo indicados pelo Pregoeiro, sem prejuízo do seu ulterior envio pelo sistema eletrônico, sob pena de não aceitação da proposta.
- 10.11.2. Os documentos deverão ser apresentados na língua portuguesa.
- 10.11.3. Quando existir site oficial do fabricante que demonstre ficha técnica do item cotado, com a referida marca e modelo, fica à licitante, em detrimento da apresentação do catálogo, facultada informar o respectivo link apresentada exclusivamente por meio eletrônico.
- 10.11.4. O prazo para apresentação dos documentos supracitados é de 4 (quatro) horas, contado a partir da solicitação do pregoeiro exclusivamente por meio eletrônico, através da opção “Anexo”, no sistema Comprasnet.
- 10.12. O prazo estabelecido pelo Pregoeiro poderá ser prorrogado por até 4 (quatro) horas por solicitação escrita e justificada do licitante, formulada antes de findo o prazo estabelecido, e formalmente aceita pelo Pregoeiro.
- 10.13. Finda a etapa de lances, restando frustrada a negociação de valor com a licitante classificado com menor preço, o Pregoeiro poderá proceder ao cancelamento do item.
- 10.14. Nos itens não exclusivos para a participação de microempresas e empresas de pequeno porte, sempre que a proposta não for aceita, e antes de o Pregoeiro passar à subsequente, haverá nova verificação, pelo sistema, da eventual ocorrência do empate ficto, previsto nos artigos 44 e 45 da LC nº 123, de 2006, seguindo-se a disciplina antes estabelecida, se for o caso.

11. DA HABILITAÇÃO

- 11.1. Como condição prévia ao exame da documentação de habilitação do licitante detentor da proposta classificada em primeiro lugar, o Pregoeiro verificará o eventual descumprimento das condições de participação, especialmente quanto à existência de sanção que impeça a participação no certame ou a futura contratação, mediante a consulta aos seguintes cadastros:
- 11.1.1. SICAF;
- 11.1.2. Consulta Consolidada de Pessoa Jurídica do Tribunal de Contas da União (<https://certidoes-apf.apps.tcu.gov.br/>)
- 11.1.3. A consulta aos cadastros será realizada em nome da empresa licitante e também de seu sócio majoritário, por força do artigo 12 da Lei nº 8.429, de 1992, que prevê, dentre as sanções impostas ao responsável pela prática de ato de improbidade administrativa, a proibição de contratar com o Poder Público, inclusive por intermédio de pessoa jurídica da qual seja sócio majoritário.
- 11.1.3.1. Caso conste na Consulta de Situação do Fornecedor a existência de Ocorrências Impeditivas Indiretas, o gestor diligenciará para verificar se houve fraude por parte das empresas apontadas no Relatório de Ocorrências Impeditivas Indiretas.
- 11.1.3.2. A tentativa de burla será verificada por meio dos vínculos societários, linhas de fornecimento similares, dentre outros.
- 11.1.3.3. O licitante será convocado para manifestação previamente à sua desclassificação.



- 11.1.4. Constatada a existência de sanção, o Pregoeiro reputará o licitante inabilitado, por falta de condição de participação.
- 11.1.5. No caso de inabilitação, haverá nova verificação, pelo sistema, da eventual ocorrência do empate ficto, previsto nos artigos 44 e 45 da Lei Complementar nº 123, de 2006, seguindo-se a disciplina antes estabelecida para aceitação da proposta subsequente.
- 11.2. Caso atendidas as condições de participação, a habilitação dos licitantes será verificada por meio do SICAF, nos documentos por ele abrangidos em relação à habilitação jurídica, à regularidade fiscal e trabalhista, à qualificação econômica-financeira e habilitação técnica, conforme o disposto na Instrução Normativa SEGES/MP nº 03, de 2018.
- 12.2.1. O interessado, para efeitos de habilitação prevista na Instrução Normativa SEGES/MP nº 03, de 2018 mediante utilização do sistema, deverá atender às condições exigidas no cadastramento no SICAF até o terceiro dia útil anterior à data prevista para recebimento das propostas;
- 11.2.1. É dever do licitante atualizar previamente as comprovações constantes do SICAF para que estejam vigentes na data da abertura da sessão pública, ou encaminhar, em conjunto com a apresentação da proposta, a respectiva documentação atualizada.
- 11.2.2. O descumprimento do subitem acima implicará a inabilitação do licitante, exceto se a consulta aos sítios eletrônicos oficiais emissores de certidões feita pelo Pregoeiro lograr êxito em encontrar a(s) certidão(ões) válida(s), conforme art. 43, §3º, do Decreto 10.024, de 2019.
- 11.3. Havendo a necessidade de envio de documentos de habilitação complementares, necessários à confirmação daqueles exigidos neste Edital e já apresentados, o licitante será convocado a encaminhá-los, em formato digital, via sistema, no prazo de 4 (quatro) horas, sob pena de inabilitação.
- 11.4. Somente haverá a necessidade de comprovação do preenchimento de requisitos mediante apresentação dos documentos originais não-digitais quando houver dúvida em relação à integridade do documento digital.
- 11.5. Não serão aceitos documentos de habilitação com indicação de CNPJ/CPF diferentes, salvo aqueles legalmente permitidos.
- 11.6. Se o licitante for a matriz, todos os documentos deverão estar em nome da matriz, e se o licitante for a filial, todos os documentos deverão estar em nome da filial, exceto aqueles documentos que, pela própria natureza, comprovadamente, forem emitidos somente em nome da matriz.
- 11.6.1. Serão aceitos registros de CNPJ de licitante matriz e filial com diferenças de números de documentos pertinentes ao CND e ao CRF/FGTS, quando for comprovada a centralização do recolhimento dessas contribuições.
- 11.6.2. Ressalvado o disposto no item 7.3, os licitantes deverão encaminhar, nos termos deste Edital, a documentação relacionada nos itens a seguir, para fins de habilitação:

11.7. Habilitação jurídica:



- 11.7.1. No caso de empresário individual: inscrição no Registro Público de Empresas Mercantis, a cargo da Junta Comercial da respectiva sede;
 - 11.7.2. Em se tratando de microempreendedor individual – MEI: Certificado da Condição de Microempreendedor Individual - CCMEI, cuja aceitação ficará condicionada à verificação da autenticidade no sítio www.portaldoempreendedor.gov.br;
 - 11.7.3. No caso de sociedade empresária ou empresa individual de responsabilidade limitada - EIRELI: ato constitutivo, estatuto ou contrato social em vigor, devidamente registrado na Junta Comercial da respectiva sede, acompanhado de documento comprobatório de seus administradores;
 - 11.7.4. Inscrição no Registro Público de Empresas Mercantis onde opera, com averbação no Registro onde tem sede a matriz, no caso de ser o participante sucursal, filial ou agência;
 - 11.7.5. No caso de sociedade simples: inscrição do ato constitutivo no Registro Civil das Pessoas Jurídicas do local de sua sede, acompanhada de prova da indicação dos seus administradores;
 - 11.7.6. No caso de cooperativa: ata de fundação e estatuto social em vigor, com a ata da assembleia que o aprovou, devidamente arquivado na Junta Comercial ou inscrito no Registro Civil das Pessoas Jurídicas da respectiva sede, bem como o registro de que trata o art. 107 da Lei nº 5.764, de 1971;
 - 12.8.7. No caso de agricultor familiar: Declaração de Aptidão ao Pronaf – DAP ou DAP-P válida, ou, ainda, outros documentos definidos pela Secretaria Especial de Agricultura Familiar e do Desenvolvimento Agrário, nos termos do art. 4º, §2º do Decreto n. 7.775, de 2012.
 - 11.7.7. No caso de produtor rural: matrícula no Cadastro Específico do INSS – CEI, que comprove a qualificação como produtor rural pessoa física, nos termos da Instrução Normativa RFB n. 971, de 2009 (arts. 17 a 19 e 165).
 - 11.7.8. No caso de empresa ou sociedade estrangeira em funcionamento no País: decreto de autorização;
 - 11.7.9. Alvará Ativo de Funcionamento emitido pela Vigilância Sanitária;
 - 11.7.10. Os documentos acima deverão estar acompanhados de todas as alterações ou da consolidação respectiva;
- 11.8. Regularidade fiscal e trabalhista:**
- 11.8.1. prova de inscrição no Cadastro Nacional de Pessoas Jurídicas ou no Cadastro de Pessoas Físicas, conforme o caso;
 - 11.8.2. prova de regularidade fiscal perante a Fazenda Nacional, mediante apresentação de certidão expedida conjuntamente pela Secretaria da Receita Federal do Brasil (RFB) e pela Procuradoria-Geral da Fazenda Nacional (PGFN), referente a todos os créditos tributários federais e à Dívida Ativa da União (DAU) por elas administrados, inclusive aqueles relativos à Seguridade Social, nos termos da Portaria Conjunta nº 1.751, de 02/10/2014, do Secretário da Receita Federal do Brasil e da Procuradora-Geral da Fazenda Nacional.
 - 11.8.3. prova de regularidade com o Fundo de Garantia do Tempo de Serviço (FGTS);



- 11.8.4. prova de inexistência de débitos inadimplidos perante a justiça do trabalho, mediante a apresentação de certidão negativa ou positiva com efeito de negativa, nos termos do Título VII-A da Consolidação das Leis do Trabalho, aprovada pelo Decreto-Lei nº 5.452, de 1º de maio de 1943;
 - 11.8.5. prova de inscrição no cadastro de contribuintes estadual, relativo ao domicílio ou sede do licitante, pertinente ao seu ramo de atividade e compatível com o objeto contratual;
 - 11.8.6. prova de regularidade com a Fazenda Estadual e Municipal do domicílio ou sede do licitante, relativa à atividade em cujo exercício contrata ou concorre;
 - 11.8.7. caso o licitante seja considerado isento dos tributos estaduais relacionados ao objeto licitatório, deverá comprovar tal condição mediante declaração da Fazenda Estadual do seu domicílio ou sede, ou outra equivalente, na forma da lei;
 - 11.8.8. caso o licitante detentor do menor preço seja qualificado como microempresa ou empresa de pequeno porte deverá apresentar toda a documentação exigida para efeito de comprovação de regularidade fiscal, mesmo que esta apresente alguma restrição, sob pena de inabilitação.
 - 11.8.9. A licitante melhor classificada deverá, também, apresentar a documentação de regularidade fiscal das microempresas e/ou empresas de pequeno porte que serão subcontratadas no decorrer da execução do contrato, ainda que exista alguma restrição, aplicando-se o prazo de regularização previsto no art. 4º, §1º do Decreto nº 8.538, de 2015.
- 11.9. Qualificação Econômico-Financeira.**
- 11.9.1. Balanço patrimonial e demonstrações contábeis do último exercício social, já exigíveis e apresentados na forma da lei, que comprovem a boa situação financeira da empresa, vedada a sua substituição por balancetes ou balanços provisórios, podendo ser atualizados por índices oficiais quando encerrado há mais de 3 (três) meses da data de apresentação da proposta;
 - 11.9.1.1. O balanço patrimonial deve estar assinado por seu representante legal e profissional responsável certificado pelo Conselho Regional de Contabilidade, bem como devidamente registrado na Junta Comercial ou outro órgão competente.
 - 11.9.1.2. O balanço patrimonial deve estar acompanhado do Termo de Abertura e de Encerramento do Livro Diário, ambos registrados na Junta Comercial ou outro órgão competente.
 - 11.9.1.3. Na apresentação do balanço patrimonial digital, a autenticação será comprovada pelo recibo de entrega emitido pelo Sistema Público de Escrituração Digital – Sped (§ 3º do Art. 16 da Instrução Normativa do Ministério do Planejamento, Desenvolvimento e Gestão, de 26 de abril de 2018).
 - 11.9.1.4. O balanço patrimonial apresentado deve ser o do último exercício social, que terá validade até o último dia do mês de maio do ano seguinte ao ano-calendário a que se refira a escrituração, nos termos do §2º do art. 36 da



- Instrução Normativa SLTI/MP nº 2, de 11 de outubro de 2010, conforme exigência para atualização no SICAF.
- 11.9.1.5. no caso de empresa constituída no exercício social vigente, admite-se a apresentação de balanço patrimonial e demonstrações contábeis referentes ao período de existência da sociedade;
- 11.9.1.6. é admissível o balanço intermediário, se decorrer de lei ou contrato social/estatuto social.
- 11.9.1.7. Caso o licitante seja cooperativo, tais documentos deverão ser acompanhados da última auditoria contábil-financeira, conforme dispõe o artigo 112 da Lei nº 5.764, de 1971, ou de uma declaração, sob as penas da lei, de que tal auditoria não foi exigida pelo órgão fiscalizador;
- 11.10. O licitante enquadrado como microempreendedor individual que pretenda auferir os benefícios do tratamento diferenciado previstos na Lei Complementar n. 123, de 2006, estará dispensado (a) da prova de inscrição nos cadastros de contribuintes estadual e municipal e (b) da apresentação do balanço patrimonial e das demonstrações contábeis do último exercício.
- 11.11. Caso a proposta mais vantajosa seja ofertada por licitante qualificada como microempresa ou empresa de pequeno porte, e uma vez constatada a existência de alguma restrição no que tange à regularidade fiscal e trabalhista, a mesma será convocada para, no prazo de 5 (cinco) dias úteis, após a declaração do vencedor, comprovar a regularização. O prazo poderá ser prorrogado por igual período, a critério da administração pública, quando requerida pelo licitante, mediante apresentação de justificativa.
- 11.12. A não regularização fiscal e trabalhista no prazo previsto no subitem anterior acarretará a inabilitação do licitante, sem prejuízo das sanções previstas neste Edital, sendo facultada a convocação dos licitantes remanescentes, na ordem de classificação. Se, na ordem de classificação, seguir-se outra microempresa, empresa de pequeno porte ou sociedade cooperativa com alguma restrição na documentação fiscal e trabalhista, será concedido o mesmo prazo para regularização.
- 11.13. Nos itens não exclusivos a microempresas e empresas de pequeno porte, em havendo inabilitação, haverá nova verificação, pelo sistema, da eventual ocorrência do empate ficto, previsto nos artigos 44 e 45 da LC nº 123, de 2006, seguindo-se a disciplina antes estabelecida para aceitação da proposta subsequente.
- 11.14. O licitante provisoriamente vencedor em um item, que estiver concorrendo em outro item, ficará obrigado a comprovar os requisitos de habilitação cumulativamente, isto é, somando as exigências do item em que venceu às do item em que estiver concorrendo, e assim sucessivamente, sob pena de inabilitação, além da aplicação das sanções cabíveis.
- 11.14.1. Não havendo a comprovação cumulativa dos requisitos de habilitação, a inabilitação recairá sobre o(s) item(ns) de menor(es) valor(es) cuja retirada(s) seja(m) suficiente(s) para a habilitação do licitante nos remanescentes.
- 11.15. Constatado o atendimento às exigências de habilitação fixadas no Edital, o licitante será declarado vencedor.



12. DO ENCAMINHAMENTO DA PROPOSTA VENCEDORA

- 12.1. A proposta final do licitante declarado vencedor deverá ser encaminhada no prazo de 4 (quatro) horas, a contar da solicitação do Pregoeiro no sistema eletrônico e deverá:
 - 12.1.1. ser redigida em língua portuguesa, datilografada ou digitada, em uma via, sem emendas, rasuras, entrelinhas ou ressalvas, devendo a última folha ser assinada e as demais rubricadas pelo licitante ou seu representante legal.
 - 12.1.2. conter a indicação do banco, número da conta e agência do licitante vencedor, para fins de pagamento.
- 12.2. A proposta final deverá ser documentada nos autos e será levada em consideração no decorrer da execução do contrato e aplicação de eventual sanção à Contratada, se for o caso.
 - 12.2.1. Todas as especificações do objeto contidas na proposta, tais como marca, modelo, tipo, fabricante e procedência, vinculam a Contratada.
- 12.3. Os preços deverão ser expressos em moeda corrente nacional, o valor unitário em algarismos e o valor global em algarismos e por extenso (art. 5º da Lei nº 8.666/93).
 - 12.3.1. Ocorrendo divergência entre os preços unitários e o preço global, prevalecerão os primeiros; no caso de divergência entre os valores numéricos e os valores expressos por extenso, prevalecerão estes últimos.
- 12.4. A oferta deverá ser firme e precisa, limitada, rigorosamente, ao objeto deste Edital, sem conter alternativas de preço ou de qualquer outra condição que induza o julgamento a mais de um resultado, sob pena de desclassificação.
- 12.5. A proposta deverá obedecer aos termos deste Edital e seus Anexos, não sendo considerada aquela que não corresponda às especificações ali contidas ou que estabeleça vínculo à proposta de outro licitante.
- 12.6. As propostas que contenham a descrição do objeto, o valor e os documentos complementares estarão disponíveis na internet, após a homologação.

13. DO RECURSO

- 13.1. Declarado o vencedor e decorrida a fase de regularização fiscal e trabalhista da licitante qualificada como microempresa ou empresa de pequeno porte, se for o caso, será concedido o prazo de no mínimo 30 (trinta) minutos, para que qualquer licitante manifeste a intenção de recorrer, de forma motivada, isto é, indicando contra qual(is) decisão(ões) pretende recorrer e por quais motivos, em campo próprio do sistema.
- 13.2. Havendo quem se manifeste, caberá ao Pregoeiro verificar a tempestividade e a existência de motivação da intenção de recorrer, para decidir se admite ou não o recurso, fundamentadamente.
 - 13.2.1. Nesse momento o Pregoeiro não adentrará no mérito recursal, mas apenas verificará as condições de admissibilidade do recurso.
- 13.3. A recorrente que tiver sua intenção de recurso aceita deverá registrar as razões do recurso, em campo próprio do sistema, no prazo de 3 (três) dias, ficando as demais licitantes, desde logo, intimadas a apresentar contrarrazões, também via sistema, em igual prazo, que começará a correr do término do prazo da recorrente, sendo-lhes assegurada vista imediata dos elementos indispensáveis à defesa dos seus interesses.



- 13.4. A falta de manifestação imediata e motivada da intenção de interpor recurso, no momento da Sessão Pública deste Pregão, implica decadência desse direito, ficando o Pregoeiro autorizado a adjudicar o objeto à licitante vencedora.
- 13.5. O acolhimento do recurso importará na invalidação apenas dos atos insuscetíveis de aproveitamento.
- 13.6. Julgado improcedente o recurso, o pregoeiro adjudicará o objeto e a Autoridade Competente homologará o procedimento licitatório.
- 13.7. O recurso contra a decisão do(a) Pregoeiro(a) terá efeito suspensivo, no tocante ao item ao qual o recurso se referir, inclusive quanto ao prazo de validade da proposta, o qual somente recomeçará a contar quando da decisão final da autoridade competente, conforme disposto em art. 109 c/c o art. 64, § 3º, da Lei nº 8.666/1993 e art. 6º da Lei 10.520/2002.
- 14. DAS AMOSTRAS**
- 14.1. **É condição para a homologação que a empresa vencedora do certame apresente, no prazo improrrogável de 05 (cinco) dias úteis após o julgamento e classificação das propostas, 2 (duas) amostra completa com personalização (estampa) de cada item conforme especificado no Anexo II. Estas serão analisadas pela unidade requisitante em igual prazo e, caso seja recusada a amostra, a licitante será desclassificada, convocando-se em seguida os demais colocados em ordem de classificação.**
- 14.2. O julgamento será reduzido a termo, com a transcrição do relatório, indicando as licitantes desclassificadas; as classificadas e a licitante vencedora, bem como os fundamentos e motivos da escolha, de acordo com os critérios estabelecidos neste Edital.
- 14.3. Caberá ao Pregoeiro encaminhar o processo administrativo para a autoridade competente para Homologação, cabendo a este, a qualquer momento, revogar a presente licitação, por razões de interesse público, decorrentes de fato superveniente, devidamente comprovado, pertinente e suficiente para justificar a revogação.
- 14.3.1. **Cumprida ainda, à secretaria interessada, o dever de anular esta licitação, em qualquer tempo ou fase, caso venha a ser constatada qualquer ilegalidade no seu procedimento ou no seu julgamento.**
- 15. DA ADJUDICAÇÃO E DA HOMOLOGAÇÃO**
- 15.1. O objeto da licitação será adjudicado ao licitante declarado vencedor, por ato do Pregoeiro, caso não haja interposição de recurso, ou pela autoridade competente, após a regular decisão dos recursos apresentados.
- 15.2. Após a fase recursal, constatada a regularidade dos atos praticados, a autoridade competente homologará o procedimento licitatório.
- 16. DA ENTREGA, DO RECEBIMENTO E DA ATESTAÇÃO**
- 16.1. A licitante vencedora deverá entregar o objeto na quantidade solicitada, no prazo máximo de 30 (trinta) dias úteis, a contar da data do recebimento da Autorização de Fornecimento, das 08:00h às 11:00h e das 13:00 às 16:00h nos endereços:



- 16.1.1. Creche Júlia Abrahão de Lima – Rua Sebastião Martins Pedro, nº 271 - Tuiuti, SP;
- 16.1.2. Escola Ângelo Stefani - Praça Joaquim Bueno de Lima, nº 11, Bairro Arraial, Tuiuti, SP;
- 16.1.3. Escola Iracema da Cunha Lima - Rua Oscar Ribeiro de Mattos, nº 180, Centro, Tuiuti, SP;
- 16.1.4. Escola José Pires de Camargo - Rua Capitão Antonio Borelli, nº06, Bairro Passa Três, Tuiuti, SP;
- 16.1.5. Escola José Tavares - Rua Zeferino de Lima, nº 574, Centro, Tuiuti, SP;
- 16.1.6. Escola Ophélia Garcia Bertholdi - Rua Zeferino de Lima, nº 647, Centro, Tuiuti, SP;
- 16.1.7. Departamento de Educação, Cultura e Esportes - Rua Zeferino de Lima, nº 122, Centro, Tuiuti, SP;
- 16.2. Os produtos, objeto Licitação, serão recebidos pela Unidade Requisitante, sendo devidamente atestados.
- 16.3. Os técnicos da Unidade Requisitante efetuarão vistoria no ato da entrega, e avaliarão as condições físicas dos produtos. Caso estas condições não sejam satisfatórias, a remessa poderá ser devolvida ou recusada, devendo ser repostas por outra, independentemente da aplicação das penalidades previstas.
- 16.4. A empresa contratada deverá:
 - 16.4.1. Entregar as peças limpas e sem qualquer defeito;
 - 16.4.2. Entregar as peças confeccionadas em materiais rigorosamente iguais aos aprovados nas amostras.
- 16.5. Os uniformes deverão ser entregues acondicionados em sacos plásticos e reembalados em caixa de papelão, separados por tamanho, nas seguintes condições:
 - 16.5.1. cada saco plástico deverá conter: 01 (uma) bermuda, 02 (duas) camisetas, 01 conjunto de agasalho (calça e jaqueta);
 - 16.5.2. Cada caixa deverá conter de 08 (oito) a 10 (dez) sacos plásticos. Os sacos plásticos deverão trazer em sua parte externa identificação do tamanho das peças. A identificação das caixas deverá ser feita em folhas ou etiquetas de tamanho A4, com letras Fonte Arial Negrito (ou similar); tamanho 60 (no mínimo), com as informações do tipo de peça, tamanho e quantidades acondicionadas em cada caixa.
- 16.6. Os uniformes deverão ser entregues nas Unidades Escolares indicadas pelo Departamento de Educação), relacionadas no Anexo VIII deste edital, no horário das 8:00 às 15:00, ficando responsável pelo recebimento o(a) diretor(a) da Unidade Escolar e o(a) indicado pelo Departamento de Educação.
- 16.7. A empresa contratada deverá reparar, corrigir, remover ou substituir os produtos que entregar, às suas expensas, no todo ou em parte, em que se verificarem falhas ou defeitos de fabricação, no prazo máximo de até 10 (dez) dias corridos, contados da data da respectiva comunicação, por escrito, salvo quando o defeito for, comprovadamente, provocado por uso indevido.
- 16.8. Corre por conta da EMPRESA qualquer prejuízo causado ao produto em decorrência do transporte.



- 16.9. Quando do recebimento definitivo, caso seja constatado que os materiais entregues apresentem inconformidades com as especificações constantes do Anexo I deste Edital, com a proposta ofertada no sistema Comprasnet e/ou em desacordo com a quantidade requerida neste Edital, a Administração notificará formalmente a Adjudicatária em até 5 (cinco) dias úteis a respeito do não recebimento definitivo do objeto da licitação.
- 16.9.1. Após a notificação mencionada no item 15.4 a Licitante deverá providenciar o recolhimento do material, quando for o caso, em até 5 (cinco) dias úteis, a contar da comunicação, pela Prefeitura, à empresa contratada.
- 16.10. A não reposição no prazo estabelecido no subitem 15.4.1 constitui motivo para rescisão do Contrato.
- 16.11. A cada nova entrega, inicia-se a contagem de novo prazo para recebimento definitivo.
- 16.12. A Nota Fiscal apresentada pela empresa no momento da entrega do material, deverá mencionar, no campo observações, o número da(s) Autorização(s) de fornecimento referente ao(s) fornecimento(s) executado(s).
- 16.13. A entrega do(s) material(is) será acompanhada e fiscalizada por representante(s) da Secretaria Municipal de Educação, designado(s) para esse fim, permitida a assistência de terceiros.
- 16.14. A atestação de conformidade da entrega do(s) material(is) caberá ao Responsável pela Secretaria Municipal de Educação ou a outro servidor designado para esse fim.
- 17. DAS OBRIGAÇÕES DA CONTRATANTE E DA CONTRATADA**
- 17.1. As obrigações da Contratante e da Contratada são as estabelecidas no Termo de Referência, Anexo I deste edital.
- 18. DO REGISTRO DE PREÇOS**
- 18.1. A contratação decorrente desta licitação será formalizada mediante celebração de Ata de Registro de Preços, cuja minuta integra este Edital **como Anexo IV** em conjunto com a assinatura do Termo de Ciência e Notificação ao Tribunal de Contas – SP **no Anexo IX**.
- 18.2. Se por ocasião da formalização de Ata de Registro de preços, as certidões de regularidade de débito do(s) adjudicatário(s) perante o Fundo de Garantia por Tempo de Serviço (FGTS) e a Fazenda Nacional (Receita Federal), estiverem com os prazos de validade vencidos, a Administração verificará a situação por meio eletrônico hábil de informações, certificando nos autos do processo a regularidade e anexando os documentos passíveis de obtenção por tais meios, salvo impossibilidade devidamente justificada.
- 18.3. Se não for possível atualizá-las por meio eletrônico hábil de informação, o adjudicatário será notificado para, no prazo de 05 (cinco) dias úteis, comprovar a sua situação de regularidade, mediante a apresentação das certidões respectivas, com prazos de validade em vigência, sob pena de a contratação não se realizar.



18.4. Quando o adjudicatário, convocado dentro do prazo de validade de sua proposta, não apresentar a situação regular de que trata o subitem 17.3, ou se recusar a assinar a Ata de registro de preços, serão convocados, pela ordem de classificação das propostas, os demais licitantes classificados, com vistas à celebração da contratação, sem prejuízo da aplicação das sanções ao licitante faltante.

19. DOS PRAZOS E CONDIÇÕES PARA A ASSINATURA DA ATA

19.1. O adjudicatário deverá no prazo de até 05 (cinco) dias corridos contados da data da convocação, comparecer para assinar a Ata de registro de preços, podendo ser prorrogado uma única vez por igual período a critério da Administração, sob pena de decair do direito à contratação se não o fizer, sem prejuízo das sanções previstas neste Edital.

19.2. Tratando-se de microempresa ou empresa de pequeno porte, cuja documentação de regularidade fiscal e Trabalhista tenha indicado restrições à época da fase de habilitação, deverá comprovar, previamente à assinatura da ata de registro de preços, a regularidade fiscal e Trabalhista, no prazo de 5 (cinco) dias úteis, a contar do momento em que o licitante for declarado vencedor do certame, prorrogável por igual período, a critério da Administração, sob pena da contratação não se realizar, decaindo o direito à contratação, sem prejuízo das sanções previstas neste Edital.

19.2.1. Não ocorrendo a regularização prevista no subitem anterior, retomar-se-ão, em sessão pública, os procedimentos relativos a esta licitação, sendo assegurado o exercício do direito de preferência na hipótese de haver participação de demais microempresas e empresas de pequeno porte, cujas propostas de preços/descontos se encontrem no intervalo estabelecido no subitem 9.8.

19.3. Na hipótese de nenhuma microempresa e empresa de pequeno porte atender aos requisitos deste Edital, será convocada outra empresa na ordem de classificação das ofertas, com vistas à contratação.

19.4. A empresa Detentora da Ata se obriga a manter, durante toda a execução, compatibilidade com as obrigações assumidas, assim como todas as condições de habilitação e qualificação, exigidas na licitação, apresentando documentação revalidada se, no curso da Ata, algum documento perder a validade.

19.5. A Administração poderá obrigar a detentora da Ata a corrigir ou substituir, às suas expensas, no todo ou em parte, o objeto da ata de registro de preços, se verificar incorreções relacionados à quantidade e qualidade dos produtos contratados.

20. DA VIGÊNCIA DA ATA E DO PRAZO DE EXECUÇÃO

20.1. A Ata terá vigência de 12 (doze) meses, contados a partir da sua assinatura.

20.2. A Ata de registro de preços poderá ser rescindida nas hipóteses previstas no art. 78 da Lei Federal nº 8.666/93, com as consequências indicadas no art. 80, sem prejuízo das sanções previstas naquela lei e neste ato convocatório.

20.3. Os fornecedores incluídos na ata de registro de preços estarão obrigados a celebrar os contratos ou termo equivalente que poderão advir, nas condições estabelecidas no ato convocatório, nos respectivos anexos e na própria Ata de Registro de Preços.



21. DO PAGAMENTO

- 21.1. O pagamento devido ao licitante vencedor será efetuado em até 30 (trinta) dias, contados a partir do recebimento e conferência do objeto licitado pela Departamento requerente, e após a apresentação e recebimento da nota fiscal/fatura pelo Departamento competente, de acordo com as especificações do edital desta licitação, que será realizado na forma do art. 73, inciso II, da Lei n.º 8.666/93.
- 21.2. Para efetivação do pagamento a Detentora da ata deverá, durante a vigência da Ata de Registro de Preços, estar em compatibilidade com as condições de habilitação.
- 21.3. Correrão por conta exclusiva da empresa detentora da Ata:
- todos os impostos, frete e taxas que forem devidos em decorrência do objeto da contratação;
 - contribuições devidas à Previdência Social, encargos trabalhistas, prêmios de seguros e acidentes pessoais, taxas, emolumentos e outras despesas que se façam necessárias;
- 21.4. Nenhum pagamento será efetuado ao(s) licitante(s) vencedor(es), enquanto pendente de liquidação qualquer obrigação financeira que lhe for imposta, em virtude de penalidade ou inadimplência, sem que isso gere direito ao pleito do reajustamento de preços ou correção monetária.
- 21.5. Caso o(s) licitante(s) vencedor(es) seja(m) optante(s) pelo SIMPLES, Instituição de Educação e de Assistência Social, sem fins lucrativos, a que se refere o art. 12 da Lei n.º 9.532, de 10 de dezembro de 1997, Instituição de Caráter Filantrópico, Recreativo, Cultural, Científico ou Associação Civil, a que se refere o art. 15 da Lei n.º 9.532/1997, deverá apresentar, juntamente com a Nota Fiscal/Fatura, DECLARAÇÃO, na forma do Anexo II, III ou IV, conforme o caso, da Instrução Normativa da SRF n.º 480, de 15 de dezembro de 2004, em duas vias, assinadas pelo seu representante legal, sob pena da Prefeitura Municipal de Tuiuti SP efetuar as retenções cabíveis, previstas na referida norma.
- 21.6. O pagamento será feito através de crédito em conta corrente.
- 21.7. A detentora da Ata deverá fazer constar na emissão da nota fiscal o quantitativo dos produtos fornecidos, valor unitário e global e descrição/marca do produto.
- 21.8. A contratante pagará a(s) Nota(s) Fiscal(is)/Fatura(s) somente à licitante vencedora, vedada sua negociação com terceiros ou sua colocação em cobrança bancária.
- 21.9. A empresa licitante vencedora deverá fazer constar na Nota Fiscal / Fatura correspondente, o número de sua conta corrente, o nome do Banco e a respectiva Agência.
- 21.10. Havendo erro na Nota Fiscal ou circunstâncias que impeçam a liquidação da despesa, a mesma será devolvida e o pagamento ficará pendente até que a licitante vencedora providencie as medidas saneadoras. Nesta hipótese, o prazo para pagamento iniciar-se-á após a regularização da situação ou reapresentação de novo documento fiscal, não acarretando qualquer ônus à Prefeitura.
- 21.11. Em caso de atraso no pagamento, o mesmo será atualizado pro rata dies até a data do efetivo pagamento pelo índice IPC/FIPE.



22. DAS SANÇÕES

- 22.1. Pelo descumprimento da Ata de Registro de Preços, o Contratado sujeitar-se-á às penalidades adiante especificadas, que serão aplicadas pela Prefeitura do Município de Tuiuti SP.
- 22.2. Ao Contratado total ou parcialmente inadimplente, serão aplicadas as sanções previstas nos arts. 86 e 87 da Lei Federal nº. 8.666/93, a saber:
- advertência;
 - multa, que não excederá, em seu total, 20% (vinte por cento) do valor da Ata de Registro, nas hipóteses de inexecução, com ou sem prejuízo para o fornecimento;
 - suspensão temporária de participação em licitação e impedimento para contratar com o município de Tuiuti SP por prazo não superior a cinco anos;
 - declaração de inidoneidade para licitar e contratar com a Administração Pública, enquanto perdurarem os seus motivos determinantes ou até que seja promovida a reabilitação perante a autoridade que aplicou a penalidade.
- 22.3. A penalidade de multa, estabelecida na alínea “b” desta cláusula, poderá ser aplicada de forma isolada ou cumulativamente com qualquer das demais, podendo ser descontada de eventuais créditos que tenha em face da Contratante.
- 22.4. É cabível, ainda, a aplicação das demais sanções estabelecidas no Capítulo IV da Lei Federal nº 8.666/93 e suas alterações.
- 22.5. Ocorrendo atraso na execução por culpa do Contratado, ser-lhe-á aplicada multa moratória de 1% (um por cento), por dia útil, sobre o valor da prestação em atraso, constituindo-se a mora independentemente de notificação ou interpelação.
- 22.6. As multas previstas nesta cláusula não têm natureza compensatória e o seu pagamento não elide a responsabilidade do Contratado por danos causados à Contratante.
- 22.7. A aplicação de uma penalidade não exclui a aplicação das outras, quando cabíveis.
- 22.8. Nos casos de inexecução parcial ou total do ajuste é cabível a aplicação de suspensão temporária para licitar e contratar com a Municipalidade e/ou declaração de inidoneidade, conforme previsto pelo artigo 7º da Lei Federal 10.520/02.
- 22.9. O prazo para defesa prévia quanto à aplicação de penalidade é de 05 (cinco) dias úteis contados da data da intimação do interessado.
- 22.10. O valor das multas será recolhido aos cofres Municipais, dentro de 03 (três) dias úteis da data de sua cominação, mediante guia de recolhimento oficial.

23. DA IMPUGNAÇÃO E DOS ESCLARECIMENTOS

- 23.1. Até 3 (três) dias úteis antes da data fixada para abertura da sessão pública qualquer pessoa poderá impugnar o ato convocatório deste Pregão, na forma eletrônica, pelo e-mail: licitacao@tuiuti.sp.gov.br;
- 23.1.1. O prazo máximo para apresentação de pedidos de impugnação é até dois dias antes da data de realização do certame.
- 23.1.2. Caberá ao Pregoeiro, auxiliado pelos responsáveis pela elaboração deste Edital e seus anexos, decidir sobre a impugnação no prazo de até 2 (dois) dias úteis contados da data de recebimento da impugnação.



- 23.2. Acolhida a impugnação contra o ato convocatório, será designada nova data para a realização do certame, exceto quando, inquestionavelmente, a alteração não afetar a formulação das propostas.
- 23.3. Os pedidos de esclarecimentos referentes ao processo licitatório deverão ser enviados ao Pregoeiro até 3 (três) dias úteis anteriores à data fixada para abertura da sessão pública exclusivamente por meio eletrônico via Internet, no endereço eletrônico constante no item 22.1.
- 23.4. O prazo máximo para pedidos de esclarecimento é dois dias antes da data de realização do certame.
- 23.5. O pregoeiro responderá aos pedidos de esclarecimentos no prazo de 2 (dois) dias úteis, contado da data de recebimento do pedido, e poderá requisitar subsídios formais aos responsáveis pela elaboração do edital e dos anexos.

24. DA REVOGAÇÃO E ANULAÇÃO DA LICITAÇÃO

- 24.1. A autoridade competente poderá revogar a licitação em face de razões de interesse público, derivadas de fato superveniente devidamente comprovado, pertinente e suficiente para justificar tal conduta, devendo anulá-la por ilegalidade, de ofício ou por provocação de qualquer pessoa, mediante ato escrito e fundamentado.
- 24.2. A anulação da licitação induz à do contrato.
- 24.3. A anulação do procedimento licitatório por motivo de ilegalidade não gera obrigações de indenizar, ressalvado o previsto em Lei.
- 24.4. No caso de revogação ou anulação da presente licitação, ficam assegurados o contraditório e a ampla defesa.

25. DAS DISPOSIÇÕES GERAIS

- 25.1. Caso os prazos definidos neste Edital não estejam expressamente indicados na proposta, esses serão a ela vinculados para efeito de julgamento.
- 25.2. Não havendo expediente ou ocorrendo qualquer fato superveniente que impeça a realização do certame na data marcada, a sessão será automaticamente transferida para o primeiro dia útil subsequente, no mesmo horário e endereço eletrônico anteriormente estabelecido, desde que não haja comunicação do Pregoeiro em contrário.
- 25.3. Todas as referências de tempo no Edital, no aviso e durante a sessão pública observarão o horário de Brasília – DF.
- 25.4. Nenhuma indenização será devida aos licitantes por apresentarem documentação e/ou elaborarem proposta relativa ao presente Pregão.
- 25.5. O resultado desta licitação será lavrado na Ata da Sessão Pública e publicado no Diário Oficial da União.
- 25.6. A licitante é responsável pela fidelidade e legitimidade das informações e dos documentos apresentados em qualquer fase da licitação.
- 25.7. No julgamento das propostas e na fase de habilitação, o Pregoeiro poderá sanar erros ou falhas que não alterem a substância das propostas, dos documentos e a sua validade jurídica, mediante despacho fundamentado, registrado em ata e acessível a todos, atribuindo-lhes validade e eficácia para fins de classificação e habilitação.



- 25.8. O desatendimento de exigências formais não essenciais não importará o afastamento do licitante, desde que seja possível o aproveitamento do ato, observados os princípios da isonomia e do interesse público.
- 25.9. A homologação do resultado desta licitação não implicará direito à contratação.
- 25.10. Na contagem dos prazos estabelecidos neste Edital e seus Anexos, excluir-se-á o dia do início e incluir-se-á o do vencimento. Só se iniciam e vencem os prazos em dias de expediente na Administração.
- 25.11. Em caso de divergência entre disposições deste Edital e de seus anexos ou demais peças que compõem o processo, prevalecerá as deste Edital
- 25.12. No interesse da Administração, sem que caiba às participantes qualquer recurso ou indenização, poderá a licitação ter:
- adiada sua abertura;
 - alterado o Edital, com fixação de novo prazo para a sua realização.
- 25.13. Os casos omissos relativos à aplicabilidade do presente Pregão serão sanados pelo Pregoeiro, obedecida a legislação vigente.
26. **DO FORO**
- 26.1. O Foro da Ata de registro de preços será o da Comarca de Tuiuti – SP.

Tuiuti-SP, 20 de setembro de 2022.

Josuel Alves Ananias da Silva
PREGOEIRO



ANEXO I – ESPECIFICAÇÕES TÉCNICAS E QUANTIDADES

PROCESSO LICITATÓRIO Nº 053/2022.

EDITAL Nº 039/2022.

PREGÃO ELETRÔNICO – REGISTRO DE PREÇOS Nº 28/2022.

1 – OBJETO

26.2. **Pregão Presencial para o Fornecimento De Uniformes Escolares**, o que compreende ainda a prova do uniforme nos estudantes para o levantamento de numeração e tamanhos a serem produzidos, o embalagem, transporte e entrega pessoal dos uniformes escolares.

2 – DOS TIPOS DE UNIFORMES:

2.1. Dos tipos demandados:

Tipo único: alunos de Educação Infantil e Ensino Fundamental.

2.2. Das quantidades estimadas do kit:

ESTIMATIVA
2200 entregas

2.3. A totalidade dos itens componentes de cada kit é, portanto, a seguinte:

KIT FEMININO		
ITE M	ESPECIFICAÇÃO	QUANT.
A	Camisetas PV	02
B	Bermuda de Helanca (Tipo Ciclista)	01
C	Calça Helanca	01
D	Jaqueta Helanca com manga raglã e gola	01

KIT MASCULINO		
ITE M	ESPECIFICAÇÃO	QUANT.
A	Camisetas PV	02



B	Bermuda de Helanca	01
C	Calça Helanca	01
D	Jaqueta Helanca com manga raglã e gola	01

3 - ESPECIFICAÇÕES DOS ITENS QUE COMPÕEM O KIT:

BERMUDA MASCULINA

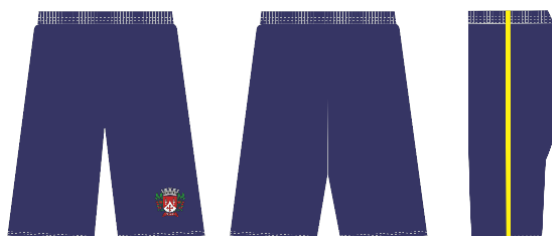

BERMUDA: Confeccionada em helanca piquê 65,5% Poliéster 26% algodão 8,5% viscose com tolerância de variação de 3 +/-, gramatura de 285 gr/m² com tolerância de variação de 5% +/-, cor Azul Marinho Pantone 19-3921 TPX.

VIVO: Deverá ser aplicado um vivo em cada lateral de 5mm acabado no sentido vertical em cada lateral em meia malha PV 65% poliéster 35% viscose com tolerância de variação 3+/-, gramatura 170gr/m² com tolerância de variação de 5% para +/-, sendo na cor Amarela Pantone 12-0752 TPX, conforme imagem Ilustrativa, aplicado com aparelho apropriado para melhor uniformidade e qualidade em máquina overlock conforme imagem Ilustrativa.

BOLSOS / FORRO BOLSO: Deverá conter um bolso em cada lateral em curva conforme imagem ilustrativa, do mesmo tecido e mesma cor do corpo principal e pespontado em máquina reta uma agulha com pesponto de 5mm.

CÓS: Deverá ser aplicado elástico de 40mm em máquina overlock e rebatido em máquina de catraca 04 agulhas ponto corrente.

SILKSCREEN: No lado esquerdo de que veste logo acima da bainha deverá ser estampando em processo silkscreen o brasão do município de TUIUTI – SP, conforme imagem ilustrativa e medidas a seguir descritas.

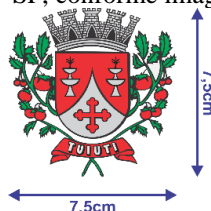

BAINHA: A bainha deverá ser feito em máquina de cobertura duas agulhas bitola larga com 20mm pronto. Agulha nº12.

PRODUÇÃO FECHAMENTO: As laterais, gancho dianteiro, gancho traseiro, entre pernas, aplicação do elástico deverá ser feito em máquina overlock. Tamanho ponto overlock de 4 a 5 pontos por cm.

ETIQUETA: A etiqueta de identificação deve ser de tecido branco, afixada em caráter permanente e indelével na parte interna de cada bermuda, no centro do gancho traseiro. Os caracteres tipográficos dos indicativos na cor preta devendo ser uniformes e informar a razão social, CNPJ, marca, composição do tecido, símbolos/instruções de lavagem, tamanho. As bermudas devem estar limpas e íntegras, isentas de qualquer defeito que comprometa a sua apresentação.



EMBALAGEM: As peças deverão ser embaladas individualmente em saco plástico transparente e posteriormente encaixotado por tamanho e por item separadamente em caixas de papelão resistente ao transporte e armazenagem.



TABELA DE MEDIDAS EM CENTIMETROS DA BERMUDA TOLERÂNCIA 1CM +/-															
TAMANHOS	02	04	06	08	10	12	14	16	P	M	G	GG	EG	XG G	G1
A-GANCHO FRENTE	20	21	23	24	25	26	27	29	30	32	33	34	38	42	46
B-GANCHO COSTA	25	26	28	29	30	31	32	35	37	38	39	40	44	48	52
C-CINTURA COM ELÁSTICO	22	23	24	25	26	27	28	29	32	33	34	35	39	43	47
D-CIRCUNFERÊNCIA COXA	42	44	46	48	50	54	56	58	60	60	62	64	66	68	70
E-COMPRIENTO TOTAL	30	33	36	38	40	44	46	50	54	56	58	60	62	64	66
F-ABERTURA DO BOLSO	11	11	11	11	12	12	13	13	14	14	14	14	15	15	15
G-ABERTURA PERNA	17	18	19	20	22	22	23	24	25	26	27	28	29	30	31

CALÇA

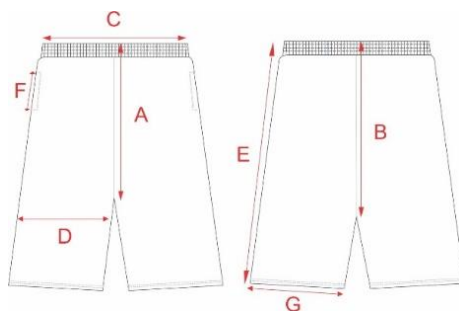

CALÇA: Confeccionada em helanca piquê 65,5% Poliéster 26% algodão 8,5% viscose com tolerância de variação de 3 +/-, gramatura de 285 gr/m² com tolerância de variação de 5% +/- cor Azul Marinho Pantone 19-3921 TPX.

VIVO: Deverá ser aplicado um vivo em cada lateral de 5mm acabado no sentido vertical em cada lateral em meia malha PV 65% poliéster 35% viscose com tolerância de variação 3+/-, gramatura 170gr/m² com tolerância de variação de 5% para +/-, sendo na cor Amarela Pantone 12-0752 TPX, conforme imagem Ilustrativa, aplicado com aparelho apropriado para melhor uniformidade e qualidade em máquina overlock conforme imagem Ilustrativa.

BOLSOS / FORRO BOLSO: Deverá conter um bolso em cada lateral em curva conforme imagem ilustrativa, do mesmo tecido e mesma cor do corpo principal e pespontado em máquina reta uma agulha com pesponto de 5mm.

CÓS: Deverá ser aplicado elástico de 40mm em máquina overlock e rebatido em máquina de catraca 04 agulhas ponto corrente.

SILKSCREEN: No lado esquerdo de que veste logo abaixo do bolso deverá ser estampando em processo silkscreen o brasão do município de TUIUTI – SP, conforme imagem ilustrativa e medidas a seguir descritas.

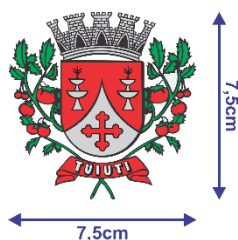

BAINHA: A bainha deverá ser feito em máquina de cobertura duas agulhas bitola larga com 20mm pronto.

PRODUÇÃO FECHAMENTO: As laterais, Junção do bolso com o forro, gancho dianteiro, gancho traseiro, entre pernas, e aplicação do elástico deverá ser feito em máquina overlock. Agulha nº11.

ETIQUETA: Aplicada no gancho traseiro interno centralizado, com a identificação do fabricante, CNPJ, composição do tecido, numeração da peça e respectivas instruções de lavagem, ano de fabricação. As calças devem estar limpas e íntegras, isentas de qualquer defeito que comprometa a sua representação.

EMBALAGEM: As peças deverão ser embaladas individualmente em saco plástico transparente e posteriormente encaixotado por tamanho e por item separadamente em caixas de papelão resistente ao transporte e armazenagem.



TABELA DE MEDIDAS EM CENTIMETROS DA CALÇA TOLERÂNCIA 1CM +/-															
TAMANHOS	02	04	06	08	10	12	14	16	P	M	G	GG	EG	XG G	G1
A-GANCHO FRENTE	20	21	23	24	25	26	27	29	30	32	33	34	38	42	46
B-GANCHO COSTA	25	26	28	29	30	31	32	35	37	38	39	40	44	48	52
C-CINTURA COM ELÁSTICO	22	23	24	25	26	27	28	29	32	33	34	35	39	43	47
D-CIRCUNFERÊNCIA COXA	42	44	46	48	48	51	53	54	58	60	62	64	66	68	70
E-COMPRIENTO TOTAL	58	64	69	75	80	86	91	96	100	103	107	110	112	114	116
F-ABERTURA DO BOLSO	11	11	11	11	12	12	13	13	14	14	14	14	15	15	15
G-ABERTURA PERNA	14	15	16	17	18	18,5	19	19,5	21	22	23	24	29	30	31



JAQUETA RAGLAN

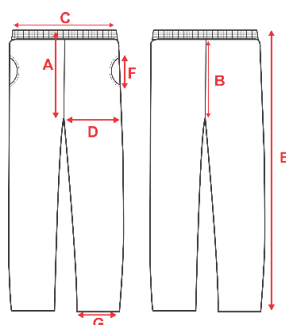

JAQUETA: Confeccionada em helanca piquê 65,5% Poliéster 26% algodão 8,5% viscose com tolerância de variação de 3+/-, gramatura de 285 gr/m² com tolerância de variação de 5% +/-, cor Azul Marinho 19-3921 TPX.
MANGAS RAGLAN: Nas cavas frente e costa deverá ser aplicado um vivo Amarelo Pantone 12-0752 TPX em Meia Malha PV 65% poliéster 35% Viscose com tolerância de variação de 3+/-, com gramatura de 170gr/m² com tolerância de variação de 5% para +/-, o vivo deverá ficar com 5mm pronto sendo este aplicado com aparelho em máquina overlock.

GOLA: Confeccionada em helanca piquê 65,5% Poliéster 26% algodão 8,5% viscose com tolerância de variação de 3+/-, gramatura de 285 gr/m² com tolerância de variação de 5% +/-, cor Azul Marinho 19-3921 TPX.

BOLSO/FORRO BOLSO: Na parte inferior da jaqueta deverá conter um bolso em cada lateral em curva costurados com o mesmo tecido e mesma cor do corpo e pespontado em máquina reta 1 agulha com 5mm de pesponto.

ZÍPER: A jaqueta deverá ter abertura frontal com zíper destacável de nylon, de acordo com a cor do tecido do corpo, com fechamento da barra até o final da gola e pespontado em máquina reta de uma agulha com aproximadamente 7mm, sendo este iniciado na barra e contornando toda a gola, deverá ainda conter internamente o revel(vista) para melhor acabamento.

BARRA/PUNHO: Confeccionado em Ribana 1x1, em 100% poliéster gramatura 280gr/m² com tolerância de variação de 5% para +/-, na cor azul marinho Pantone 19-3921 TPX.

SILKSCREEN: No lado esquerdo do peito de quem veste deverá ser estampando em processo silkscreen o brasão do município de TUIUTI – SP, conforme imagem ilustrativa e medidas a seguir descritas.

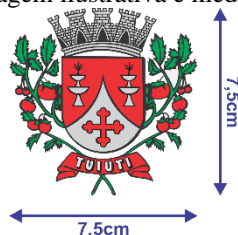

SILKSCREEN: Nas costas centralizado deverá ser silkado a escrita fonte Arial na cor Branca, conforme imagem ilustrativa e medidas descrito a seguir:

EDUCAÇÃO TUIUTI

Medidas do silkscreen:

Tamanho 2 ao 12 = 19cm comprimento x altura proporcional.

Tamanho 14 ao GG = 24cm comprimento x altura proporcional.

PRODUÇÃO(FECHAMENTO): As laterais, Junção do bolso com o forro, ombro, gola, barra, punhos fechamento, aplicação do revel(vista), limpeza do revel(vista) deverão ser feitos em máquina overlock, para a confecção desta peça deve ser utilizada linha 100% poliéster, n° 120, na cor do tecido.



ETIQUETA: Aplicada internamente centralizada na gola, com a identificação do fabricante, CNPJ, composição do tecido, numeração da peça e respectivas instruções de lavagem, ano de fabricação. As Jaquetas devem estar limpas e íntegras, isentas de qualquer defeito que comprometa a sua apresentação.

EMBALAGEM: As peças deverão ser embaladas individualmente em saco plástico transparente e posteriormente encaixotado por tamanho e por item separadamente em caixas de papelão resistente ao transporte e armazenagem.

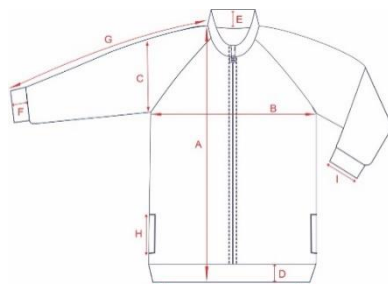

TAMANHOS	02	04	06	08	10	12	14	16	P	M	G	GG	EG	XGG	G1
A-COMPRIENTO	44	47	50	52	55	58	61	64	67	70	72	75	77	79	80
B-TORAX	36	38	40	42	44	46	48	50	53	56	60	64	68	72	76
C-CAVA RETA	16	17	18	19	20	21	22	23	24	25	26	27	28	29	30
D-ALTURA BARRA	6	6	6	6	6	6	6	6	6	6	6	6	6	6	6
E-ALTURA GOLA	6	6	6	6	6	6	6	6	6	6	6	6	6	6	6
F-ALTURA PUNHO	6	6	6	6	6	6	6	6	6	6	6	6	6	6	6
G-COMPR.MANGA	42	46	50	54	58	62	67	70	75	78	80	83	85	87	89
H-ABERTURA BOL	10	10	10	12	12	12	14	14	14	14	14	14	14	14	14
I-ABERTURA MAN	11	11	12	12	12	13	13	13	14	14	15	15	15	15	15

ENSAIOS A SEREM REALIZADOS EM LABORATÓRIOS ACREDITADOS PELO INMETRO			
MALHA HELANCA: BERMUDA – CALÇA - JAQUETA			
NOMENCLATURA DOS LAUDOS: HELANCA POLIÉSTER/ALGODÃO/VISCOSE			
LAUDOS A SEREM APRESENTADOS JUNTAMENTE COM AS AMOSTRAS			
ENSAIO	NORMA	ESPECIFICAÇÃO	TOLERÂNCIA
Análise Qualitativa e Quantitativa de fibras	20:2013 E 20A:2018 DA AATCC	65,5% POLIÉSTER 26% ALGODÃO 8,5% VISCOSE	3 +/-
Solidez da cor à fricção	ABNT NBR ISO 105 X-12:2019	LARGURA Seco 5 Úmido 5 COMPRIMENTO Seco 5 Úmido 5	LARGURA Seco: Mín.4 Úmido Mín.4 COMPRIMENTO Seco: Mín.4 Úmido Mín.4
Solidez da cor ao suor	ABNT NBR ISO 105-E04:2014	ÁCIDO Migr. Algodão 5 Migr. Poliéster 5 Alteração 5 ALCALINO Migr. Algodão 5 Migr. Poliéster 5 Alteração 5	ÁCIDO Migr. Algodão=Min. 4 Migr. Poliéster=Min. 4 Alteração=Min. 4 ALCALINO Migr. Algodão=Min. 4 Migr. Poliéster=Min. 4 Alteração=Min. 4
Solidez da cor à lavagem doméstica e comercial	ABNT NBR ISO 105-C06:2010 ENSAIO A1S	Migr. Algodão 5 Migr. Poliéster 5 Alteração 5	Migr. Algodão=min. 4 Migr. Poliéster=min. 4 Alteração=min. 4



Gram. tecidos planos malhas	ABNT NBR 10591:2008	285 gr/m ²	5% +/-
Deter. Alterações dimensionais Tecidos planos malhas	ABNT NBR 10320:1988	Largura: 0% Comprimento: 0%	Largura= -6,00% a +6,00% Compr.= -2,00% a +2,00%
Densidade Cursos	ABNT NBR 12060:1991	26,5 Cursos/cm 67,0 Cursos/”	2% +/-
Densidade Colunas	ABNT NBR 12060:1991	11,5 Colunas/cm 29,0 Colunas/”	2% +/-
Título fio amostras reduzidas	ABNT NBR 13216:1994	NE 30 DTEX 180 NE 26	3% +/-
Espessura de Material Têxtil	ABNT NBR 1337:2005	0,71	3% +/-
Torção em Tecido e Malha	AATCC 179:2012	0,00%	Máximo 2,5%
Estrutura de Malha	ABNT NBR 13462/1995	Helanca Piquet	Sem tolerâncias
Pilling (Método Caixa)	ISO 12945-1:2000	Nota 5	Sem tolerâncias

**ENSAIOS A SEREM REALIZADOS EM LABORATÓRIOS ACREDITADOS PELO
INMETRO
RIBANA JAQUETA
NOMENCLATURA DOS LAUDOS: RIBANA POLIÉSTER C/ELASTANO
LAUDOS A SEREM APRESENTADOS JUNTAMENTE COM AS AMOSTRAS**

ENSAIO	NORMA	TECIDO PRINCIPAL	TOLERÂNCIA
Análise Qualitativa e Quantitativa de fibras	20:2013 E 20A:2018 DA AATCC	97% POLIÉSTER 3% ELASTANO	Elastano aceita-se 2,6% a 3,4%
Solidez da cor à fricção	ABNT NBR ISO 105 X-12:2019	LARGURA Seco 5 Úmido 5 COMPRIMENTO Seco 5 Úmido 5	LARGURA Seco: Mín.4 Úmido Mín.4 COMPRIMENTO Seco: Mín.4 Úmido Mín.4
Solidez da cor à lavagem doméstica e comercial	ABNT NBR ISO 105-C06:2010 ENSAIO A1S	Migr. Algodão 5 Migr. Poliéster 5 Alteração 5	Migr. Algodão= mín. 4 Migr. Poliéster= mín. 4 Alteração 5= mín. 4
Solidez da cor ao Suor	ABNT NBR ISO 105-E04:2014	Acido Migr. Algodão 5 Migr. Poliéster 5 Alteração 5 Alcalino Migr. Algodão 5 Migr. Poliéster 5 Alteração 5	Acido Min. Migr. Algodão 4 Min. Migr. Poliéster 4 Min. Alteração 4 Alcalino Min. Migr. Algodão 4 Min. Migr. Poliéster 4 Min. Alteração 4
Gram. tecidos planos malhas	ABNT NBR 10591:2008	290 g/m ²	5% +/-
Resistência ao estouro	ABNT NBR 13384:1995	17 kgf/cm ²	Mínimo 14,0 kgf/cm ²
Pilling (Método Martindale)	ISO 12945-2:2000	Nota 5	Mínimo 4.5
Estrutura de Malha	ABNT 13462:1995	Ribana 1x1	Não se aplica
Espessura de material têxtil	ABNT NBR 13371:2005	0,84 mm	3% +/-



BERMUDA CICLISTA FEMININA



BERMUDA CICLISTA: Confeccionada em malha Suplex 90% poliéster 10% elastano com tolerância de variação 3+/-, gramatura 315 gr/m² com tolerância de variação de 5% +/- na Cor Marinho Pantone 19-3921 TPX.

VIVO: Deverá ser aplicado um vivo em cada lateral de 5mm acabado no sentido vertical em cada lateral em meia malha PV 65% poliéster 35% viscose com tolerância de variação 3+/-, gramatura 170gr/m² com tolerância de variação de 5% para +/-, sendo na cor Amarela Pantone 12-0752 TPX, conforme imagem Ilustrativa, aplicado com aparelho apropriado para melhor uniformidade e qualidade em máquina overlock conforme imagem Ilustrativa.

CÓS: O cós deverá ser anatômico aplicado em anel com elástico interno de 30mm em máquina overlock ponto conjugado 04 fios.

BAINHA: Bainha das pernas deverá ser costurada com 20mm de largura na máquina de cobertura 2 agulhas bitola larga.

SILKSCREEN: No lado esquerdo de que veste logo acima da bainha deverá ser estampando em processo silkscreen o brasão do município de TUIUTI – SP, conforme imagem ilustrativa e medidas a seguir descritas.

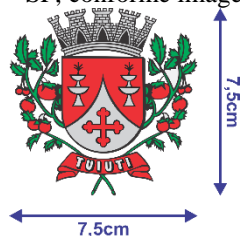

PRODUÇÃO: As laterais, gancho dianteiro, gancho traseiro, entre pernas, fechamento do elástico e aplicação do cós deverá ser feito em máquina overlock 04 fios (ponto conjugado), para a confecção desta peça deve ser utilizada linha 100% poliéster, n° 120, na cor do tecido.

ETIQUETA: A etiqueta de identificação deve ser de tecido branco, afixada em caráter permanente e indelével na parte interna de cada peça, no centro do gancho traseiro. Os caracteres tipográficos dos indicativos na cor preta devendo ser uniformes e informar a razão social, CNPJ, marca, composição do tecido, símbolos/instruções de lavagem, tamanho. As bermudas devem estar limpa e íntegras, isentas de qualquer defeito que comprometa a sua apresentação.

EMBALAGEM: As peças deverão ser embaladas individualmente em saco plástico transparente e posteriormente encaixotado por tamanho e por item separadamente em caixas de papelão resistente ao transporte e armazenagem.



TABELA DE MEDIDAS EM CENTIMETROS DA SHORT -MENINAS TOLERÂNCIA 1CM +/-															
DESCRIÇÃO	02	04	06	08	10	12	14	16	P	M	G	GG	EG	XGG	G1
A-COMPRIMENTO TOTAL	40	42	46	47	48	49	50	51	52	53	54	55	56	57	58
B-COXA	18	20	22	22	24	25	26	28	28	30	32	32	34	34	34
C-GANCHO FRENTE	13	14	15	16	17	19	20	21	22	23	24	25	27	29	31
D-GANCHO COSTA	19	20	21	22	23	25	26	27	28	29	30	31	33	35	37
E-QUADRIL	29	31	33	35	37	39	41	43	45	47	49	51	53	55	57
F-ABERTURA PERNA	12	12,5	13	14	14,5	15,5	16	16,5	17	18	19	20	21	22	23
G-ABERTURA CÓS	20	22	24	26	27	28	30	30	32	34	36	38	40	40	40
H-ALTURA CÓS	04	04	04	04	04	04	04	05	05	05	05	05	05	05	05

ENSAIOS A SEREM REALIZADOS EM LABORATÓRIOS ACREDITADOS PELO INMETRO SUPLEX – BERMUDA CICLISTA			
NOMENCLATURA DOS LAUDOS: SUPLEX POLIÉSTER			
LAUDOS A SEREM APRESENTADOS JUNTAMENTE COM AS AMOSTRAS			
ENSAIO	NORMA	ESPECIFICAÇÃO	TOLERÂNCIA
Análise Qualitativa e Quantitativa de fibras	20:2013 E 20A:2018 DA AATCC	90% POLIÉSTER 10% ELASTANO	3 +/-
Solidez da cor à fricção	ABNT NBR ISO 105 X-12:2019	LARGURA Seco 5 Úmido 5 COMPRIMENTO Seco 5 Úmido 5	LARGURA Seco: Mín.4/5 Úmido Mín.4/5 COMPRIMENTO Seco: Mín.4/5 Úmido Mín.4/5
Solidez da cor ao suor	ABNT NBR ISO 105-E04:2014	ÁCIDO Migr. Poliéster 5 Migr. Algodão 5 Alteração 5 ALCALINO Migr. Poliéster 5 Migr. Algodão 5 Alteração 5	ÁCIDO Migr. Poliéster=Min. 4/5 Migr. Algodão=Min. 4/5 Alteração=Min. 4/5 ALCALINO Migr. Poliéster=Min. 4/5 Migr. Algodão=Min. 4/5 Alteração=Min. 4/5
Solidez cor lavagem doméstica comercial	ABNT NBR ISO 105-C06:2010 ENSAIO A1S	Migr. Poliéster 5 Migr. Algodão 5 Alteração 5	Migr. Poliéster =min. 4/5 Migr. Algodão =min. 4/5 Alteração=min. 4/5
Gram. tecidos planos malhas	ABNT NBR 10591:2008	305 GR/M ²	5% +/-
Resistência Estouro	ABNT NBR 13384/95	15 KGF/CM ²	Mínimo 13 KGF/CM ²
Deter. Alterações dimensionais Tecidos planos malhas	ABNT NBR 10320:1988	Largura: 0% Comprimento: 0%	Largura= -2,00% a +2,00% Compr.= -4,00% a +4,00%
Título fio amostras reduzidas	ABNT NBR 13216:1994	DTEX 240	3% +/-
Espessura de Material Têxtil	ABNT NBR 1337:2005	0,60	3% +/-
Determinação Torção	AATCC 179:2012	0,00%	Máximo 2,0%
Estrutura de Malha	ABNT NBR 13462/1995	MALHA SUPLEX	Sem tolerâncias

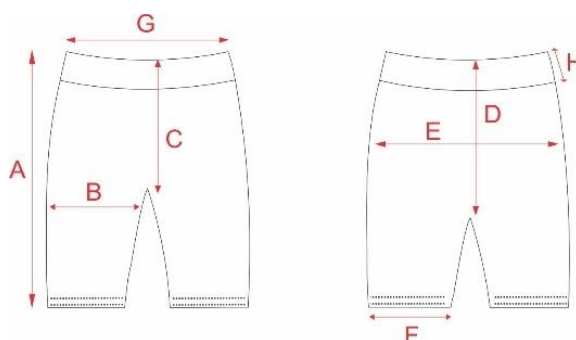

Pilling (Método Caixa)	ISO 12945-1:2000	Nota 5	Sem tolerâncias
------------------------	------------------	--------	-----------------

CAMISETA MANGA CURTA RAGLAN



CAMISETA: Confeccionada em meia malha Cor Cinza Mescla 65% poliéster 35% Viscose com tolerância de variação de 3+/-, gramatura de 170 gr/m² com tolerância de variação de 5% para +/-, contendo 12% de fio preto no poliéster.

MANGAS: Confeccionada em meia malha Cor Azul Marinho Pantone 19-3921 TPX 65% poliéster 35% Viscose com tolerância de variação de 3+/-, gramatura de 170 gr/m² com tolerância de variação de 5% para +/-.

FRISOS: Nas mangas deverá ser aplicado duas faixas sobrepostas de 10mm cada em meia malha PV 65% poliéster 35% viscose com tolerância de variação 3+/-, gramatura 170gr/m² com tolerância de variação de 5% para +/- na cor Amarela 12-0752 TPX, conforme imagem Ilustrativa, aplicado com aparelho apropriado para melhor uniformidade e qualidade em máquina catraca 12 agulhas ponto corrente conforme imagem Ilustrativa.

BAINHA BARRA/MANGA: As bainhas devem ser feitas em máquina de cobertura 02 agulhas bitola larga com 20mm acabadas.

GOLA: A gola deverá ser em formato redonda em ribana 1x1, composição 66% poliéster 32% viscose 2% elastano com tolerância de variação de 3+/- para as fibras e para o elastano a aceita-se 1,6% a 2,4%, gramatura 240 gr/m² com tolerância de variação de 5% +/-, seguindo a mesma cor das mangas na cor Azul Marinho Pantone 19-3921 TPX a gola deverá ter a medida de 20mm acabada, aplicada em máquina de cobertura na forma de friso com aparelho apropriado para melhor uniformidade e qualidade.

Obs: Tam 2 e tam 4, a ribana tem uma tensão para ficar ajustado no decote da criança.

SILKSCREEN: No lado esquerdo do peito de quem veste deverá ser estampando em processo silkscreen o brasão do município de TUIUTI – SP, conforme imagem ilustrativa e medidas a seguir descritas.

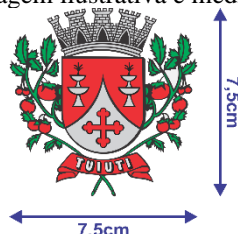

SILKSCREEN: Nas costas centralizado deverá ser silkado a escrita fonte Arial na cor Marinho, conforme imagem ilustrativa e medidas descrito a seguir:



Tamanho 2 ao 12 = 19cm comprimento x altura proporcional.
Tamanho 14 ao GG = 24cm comprimento x altura proporcional.



PRODUÇÃO: O fechamento das laterais, ombros, cavas das mangas, deverá ser feito em máquina overlock, para a confecção desta peça deve ser utilizada linha 100% poliéster, n° 120, na cor do tecido.

ETIQUETA: A etiqueta de identificação deve ser de tecido branco, afixada em caráter permanente e indelével na parte interna de cada peça, no centro traseiro da gola. Os caracteres tipográficos dos indicativos na cor preta devendo ser uniformes e informar a razão social, CNPJ, marca, composição do tecido, símbolos/instruções de lavagem, tamanho. As camisetas devem estar limpas e íntegras, isentas de qualquer defeito que comprometa a sua apresentação.

EMBALAGEM: As camisetas deverão ser embaladas individualmente em saco plástico transparente e posteriormente encaixotado por tamanho e por item separadamente em caixas de papelão resistente ao transporte e armazenagem.



TABELA DE MEDIDAS EM CENTIMETROS CAMISETA TOLERÂNCIA 1CM +/-

CAMISETA	02	04	06	08	10	12	14	16	P	M	G	GG	EG	XG	G1
A-COMPR.CORPO	41	44	48	52	57	60	64	67	70	73	76	79	81	83	85
B-TORÁX	33	35	38	39	41	43	44	45	47	50	52	54	56	58	60
C-COMPR. MANGA	22	23	25	27	28	30	32	34	37	39	40	42	43	44	45
D-COMPR.CAVA FRENTE	16	17.5	19	20	21	22.5	23.5	25	26	29.5	31	32.5	33.5	34.5	35.5
E-COMPR.CAVA COSTA	18.5	20	21.5	22.5	24	25	26	27	28	29.5	31	32.5	33	33.5	34
F-ABERTURA MANGA	12	13	14	15	15.5	16	16.5	17	18	18.5	19	20	20.05	21	21.05

ENSAIOS A SEREM REALIZADOS EM LABORATÓRIOS ACREDITADOS PELO INMETRO MALHA CAMISETA			
NOMENCLATURA: MEIA MALHA POLIÉSTER C/VISCOSE			
LAUDOS DA CAMISETA A SEREM APRESENTADOS JUNTAMENTE COM AS AMOSTRAS			
ENSAIO	NORMA	ESPECIFICAÇÃO	TOLERÂNCIA
Análise Qualitativa e Quantitativa de fibras	20:2013 E 20A:2014 DA AATCC	65% POLIÉSTER 35% VISCOSE	3 +/-
Determinação da Torção % - (TUMBLER -27°C)	179/2012 DA AATCC	TORÇÃO=0,0%	Máximo 2,5%
Solidez da Cor a Água	ABNT NNBR ISO 105 E01/2014	Migr. Poliéster 5 Migr. Viscose 5 Alteração 5	Migr. Poliéster=Mínimo 4/5 Migr. Viscose =Mínimo 4/5 Alteração=Mínimo 4/5
Solidez da cor à fricção	ABNT NBR ISO 105 X-12/2019	LARGURA Seco 5 Úmido 5 COMPRIMENTO Seco 5 Úmido 5	LARGURA Seco: Min.4/5 Úmido Min.4/5 COMPRIMENTO Seco: Min.4/5 Úmido: Min.4/5
Solidez da cor ao suor	ABNT NBR ISO 105 E 04/2014	ÁCIDO Migr. Poliéster 5 Migr. Viscose 5 Alteração 5 ALCALINO Migr. Poliéster 5 Migr. Viscose 5	ÁCIDO Migr. Poliéster. =Mínimo 4/5 Migr. Viscose=Mínimo 4/5 Alteração=Mínimo 4/5 ALCALINO Migr. Poliéster. =Mínimo 4/5 Migr. Viscose=Mínimo 4/5

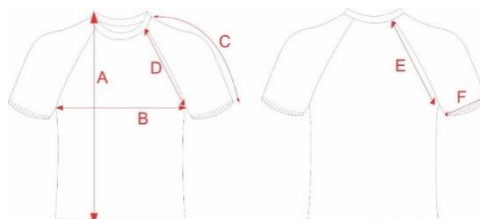

		Alteração 5	Alteração=Mínimo 4/5
Solidez da cor à lavagem doméstica e comercial	ABNT 105C06/2010 ENSAIO A1S	Migr. Poliéster 5 Migr. Viscose 5 Alteração 5	Migr. Poliéster=Mínimo 4/5 Migr. Viscose =Mínimo 4/5 Alteração=Mínimo 4/5
Gram. Tec. Planos malhas	ABNT NBR 10591/2008	170 g/m ²	5% +/-
Estrutura de Malha	ABNT NBR 13462/1995	Meia Malha	NÃO SE APLICA
Tít.fio amostras reduzidas	ABNT NBR 13216/1994	NE 30	3% +/-
Resistência ao estouro	ABNT NBR 13384/95	12kgf/cm ²	Mínimo 10kgf/cm ²
Pilling (MÉTODO CAIXA)	ISO 12945-1/2000	NOTA 5	Sem tolerância
Deter.Alterações dimens. (Lavagem em máquina doméstica automática)	ABNT NBR 10320/1988	Largura: 0% Comprimento: 0%	Largura: -2,0% a +2,0% Comprimento: -4,0% a +4,0%

LAUDOS ACREDITADOS PELO INMETRO A SEREM ENTREGUES JUNTAMENTE COM AS AMOSTRAS

RIBANA CAMISETA

NOMENCLATURA: RIBANA POLIÉSTER COM VISCOSE / ELASTANO

ENSAIO	NORMA	ESPECIFICAÇÃO	TOLERÂNCIA
Análise Qualitativa e Quantitativa de fibras	20:2013 E 20A:2014 DA AATCC	66% Poliéster 32% Viscose 2% Pue	Fibras 3 pontos +/- Elastano Aceita-se 1,6% a 2,40%
Determinação Torção % -B(TUMBLER-27°C)	179/2012 DA AATCC	0,00%	Máximo 2,5%
Solidez da cor à água	ABNT NBR ISO 105 E01/2014	Migr. Poliéster Nota 5 Migr. Viscose Nota 5 Alteração Nota 5	Migr. Poliéster Mínimo Nota 4 Migr. Viscose Mínimo Nota 4 Alteração Mínimo Nota 4
Solidez da cor à fricção	ABNT NBR ISO 105 X-12/2019	LARGURA Seco 5 Úmido 5 COMPRIMENTO Seco 5 Úmido 5	Largura mínima Seco 4 Úmido 4 Comprimento mínimo Seco 4 Úmido 4
Solidez da cor ao suor	ABNT NBR ISO 105 E 04/2014	ACIDO Migr. Poliéster Nota 5 Migr. Viscose Nota 5 Alteração Nota 5 ALCALINO Migr. Poliéster Nota 5 Migr. Viscose Nota 5 Alteração Nota 5	ACIDO Migr. Poliéster Mínimo Nota 4 Migr. Viscose Mínimo Nota 4 Alteração Mínimo Nota 4 ALCALINO Migr. Poliéster Mínimo Nota 4 Migr. Viscose Mínimo Nota 4 Alteração Mínimo Nota 4
Solidez da cor à lavagem Doméstica e comercial	ABNT 105C06/2010 ENSAIO A1S	Migr. Poliéster Nota 5 Migr. Viscose Nota 5 Alteração Nota 5	Migr. Poliéster Mínimo Nota 4 Migr. Viscose Mínimo Nota 4 Alteração Mínimo Nota 4
Estrutura de Malha	ABNT NBR 13462/1995	Ribana 1x1	Sem tolerância
Espessura	ABNT NBR13371/2005	0,70MM	0,02MM+/-
Pilling (MÉTODO CAIXA)	ISO 12945-1/2000	NOTA 5	Sem tolerâncias
Tít.fio amostra reduzidas	ABNT NBR 13216/94	NE 30	3% +/-
Resistência ao estouro	ABNT NBR 13384/1995	10 kgf/cm ²	9 kgf/cm ²
Gram.Tec.Planos malhas	ABNT NBR 10591/2008	240gr/m ²	5% +/-



**PREFEITURA DE
TUIUTI**
ESTADO DE SÃO PAULO



**DEPARTAMENTO DE
ADMINISTRAÇÃO E
FINANÇAS**
LICITAÇÕES E COMPRAS

Deter. Alt. dimens. tecidos Planos e malhas	ABNT NBR 10320/1988	LARGURA 0,00% COMPRIMENTO 0,00%	LARGURA -2,0% a + 2,00% COMPR. -5,00% a +5,00%
--	------------------------	------------------------------------	---

**A EMPRESA VENCEDORA DEVERÁ APRESENTAR LAUDOS E AMOSTRAS EM 05 DIAS
ÚTEIS
(TAMANHO 2 e TAMANHO 10 - UMA PEÇA DE CADA ITEM)**



**ANEXO II
PLANILHA PROPOSTA**

PROCESSO LICITATÓRIO Nº 053/2022.

EDITAL Nº 039/2022.

PREGÃO ELETRÔNICO – REGISTRO DE PREÇOS Nº 28/2022.

LOTE	DESCRIÇÃO DO LOTE	QUANT.	MARCA / FABRICANTE	VALOR UNITÁRIO	VALOR TOTAL
1	Uniforme Escolar	Bermuda Helanca Masculina	1100		
		Bermuda Helanca Feminina – Tipo Ciclista	1100		
		Camiseta manga curta	4.400		
		Calça Helanca	2.200		
		Blusa Helanca com manga raglã e gola	2.200		
				Total da proposta	

Controle de Qualidade:

A peça deve estar isenta de qualquer defeito que comprometa sua apresentação, **o tecido deve ser exatamente do descrito no anexo I**, limpa, íntegra, montada corretamente e suas costuras devem ser feitas de tal modo que não apresentem pontas, dobras, franzidos, torções ou pontos falhados, rompidos ou soltos.

A peça deve ser dobrada e embalada individualmente em sacos plásticos transparentes, como comumente comercializado e conter etiqueta obrigatória de identificação do fabricante com as descrições de praxe: composição do tecido e modo de lavar etc., sendo fixada na costura da peça internamente conforme descrito.

Sejam resistentes ao encolhimento, sejam resistentes à lavagem, ao suor, estouro, entre outros problemas.

Tem que ter proteção no zíper para evitar que a criança se machuque.

Deve atender as regulamentações do setor e todas as normas do mercado, deve-se apresentar conforto, segurança, tecnologia, facilidade de manutenção.

Validade da Proposta: 60 dias

Tuiuti, ____ de _____ de _____.

Razão Social da empresa proponente

CNPJ:



**PREFEITURA DE
TUIUTI**
ESTADO DE SÃO PAULO



**DEPARTAMENTO DE
ADMINISTRAÇÃO E
FINANÇAS**
LICITAÇÕES E COMPRAS

Assinatura do representante legal

Cargo:

Carteira de identidade n.º:

CPF



**PROCESSO LICITATÓRIO Nº 053/2022.
EDITAL Nº 039/2022.
PREGÃO ELETRÔNICO – REGISTRO DE PREÇOS Nº 28/2022.**

ANEXO III

ANEXO IV – MINUTA DE ATA DE REGISTRO DE PREÇOS

A Prefeitura Municipal de Tuiuti SP, com sede na Rua Zeferino de Lima, 117, Centro, Tuiuti SP, inscrita no CNPJ sob o nº 67.160.481/0001-73, doravante denominada CONTRATANTE, neste ato representada pelo Prefeito, Sr. Anderson Santos Correia, doravante denominada DETENTORA DA ATA, representada neste ato por, portador do RG nº, inscrito no CPF nº, firmam a presente Ata de Registro de Preços, concernente à licitação nos termos das Leis nºs. 8.666/93, 10.520/02, e do Decreto Municipal nº 1.940/2004, Decreto Municipal nº 055, 23 de outubro 2018, das demais normas aplicáveis, conforme a classificação das propostas apresentadas no Registro de Preços nº XX/2022, Ata de Julgamento de Preços, devidamente homologada do processo acima referenciado, RESOLVE registrar os preços VISANDO À para AQUISIÇÃO DE UNIFORME ESCOLAR, COM ENTREGAS PARCELADAS PELO PERÍODO DE 12 (DOZE) MESES, para o uso de todos os departamentos vinculada à Prefeitura Municipal de Tuiuti SP, visando futuras aquisições pela Prefeitura, o(s) referido(s) preço(s) oferecidos(s) pela(s) empresa(s) cuja(s) proposta(s) foi(ram) classificada(s) em 1º(s) lugar(es) no certame acima numerado, conforme cláusulas deste instrumento como segue:

PRIMEIRA (DO OBJETO) - REGISTRO DE PREÇOS VISANDO À PARA AQUISIÇÃO DE UNIFORME ESCOLAR, COM ENTREGAS PARCELADAS PELO PERÍODO DE 12 (DOZE) MESES, para o uso de todos os departamentos vinculada à Prefeitura Municipal de Tuiuti SP, conforme especificações e quantidades constantes no ANEXO I - TERMO DE REFERÊNCIA, do EDITAL N.º XXX/XXXX, referente ao PREGÃO ELETRÔNICO - REGISTRO DE PREÇOS N.º XXX/XXXX que integram esta Ata, independentemente de transcrição, para todos os fins e efeitos legais.

SEGUNDA (DO PRAZO E DAS CONDIÇÕES DE ENTREGA DO OBJETO) - A Detentora da Ata se compromete a fornecer os produtos abaixo relacionados.

ITEM	DESCRIÇÕES DOs PRODUTOS	QTDE	VALOR UNITÁRIO	VALOR TOTAL
TOTAL				

PARÁGRAFO PRIMEIRO - A aquisição do objeto será parcelada, conforme as necessidades da CONTRATANTE, sendo que o prazo de entrega será de até 07 (sete) dias, contados a partir do recebimento do pedido de compra.

PARÁGRAFO SEGUNDO - Os produtos serão recebidos conforme a seguir:



- a) provisoriamente: de posse da proposta respectiva, será recebido o produto para verificação de especificações, quantidade, qualidade, prazos, preços, embalagens e outros dados pertinentes e, encontrada alguma irregularidade, será fixado prazo para sua correção;
- b) definitivamente: após recebimento provisório, será realizada conferência dos produtos e sendo aprovados, será efetivado o recebimento definitivo, com aposição de assinatura no documento fiscal.

PARÁGRAFO TERCEIRO - Na hipótese de o produto apresentar irregularidade não sanada, será reduzido a termo o fato e encaminhado à autoridade competente para procedimentos inerentes à aplicação das penalidades.

PARÁGRAFO QUARTO - A entrega dos produtos deverá ser efetuada nos endereços constantes do Anexo I, de segunda a sexta-feira das 08h00 às 16h00, os quais serão conferidos e, se achados irregulares, devolvidos à empresa, que terá o prazo de 02 (dois) dias úteis para substituir o produto rejeitado.

PARÁGRAFO QUINTO - O recebimento dos produtos será controlado por servidor designado pela Secretaria solicitante, que fará a verificação da sua conformidade com a proposta apresentada, e ainda, quanto ao cumprimento de conformidade com a solicitação de entrega dos produtos.

PARÁGRAFO SEXTO - A execução da Ata será acompanhada, conforme o caso, nos termos do art. 67 e 73 da Lei Federal n.º 8.666/93.

PARÁGRAFO SÉTIMO - A Administração rejeitará o objeto executado em desacordo com a Ata (art. 76 da lei Federal n.º 8.666/93).

TERCEIRA (DO VALOR) - Os preços são os constantes no registro no valor total de R\$... (...), conforme classificação final da Detentora da Ata constante na ata da sessão do Pregão Eletrônico, devidamente juntada nos autos do referido processo.

PARÁGRAFO PRIMEIRO - Os preços permanecerão fixos e irreeajustáveis, até o fornecimento dos produtos constantes do termo contratual e/ou cronograma.

PARÁGRAFO SEGUNDO - Eventual execução onerará verba própria constante no orçamento vigente, desde que existam recursos disponíveis.

QUARTA (DA UTILIZAÇÃO DA ATA DE REGISTRO DE PREÇOS) - A convocação do proponente pela Prefeitura Municipal de Tuiuti SP será formalizada e conterà o endereço e o prazo máximo em que deverá comparecer para retirar o respectivo pedido, mediante Nota de Empenho.

PARÁGRAFO PRIMEIRO - O preço ofertado pela(s) empresa(s) signatária(s) da presente Ata de Registro de Preços é o especificado acima, de acordo com a respectiva classificação no Pregão.

QUINTA (DAS DESPESAS) - As despesas para a execução da Ata de Registro de Preços correrão à conta dos orçamentos de cada exercício em curso, de modo que a ausência de



renovação da dotação orçamentária em cada exercício financeiro implicará na extinção de pleno direito da Ata.

SEXTA (DO PAGAMENTO) - A Contratante pagará à Detentora da Ata em até 30 (trinta) dias contados da apresentação e recebimento da nota fiscal/fatura pelo Departamento de Compras e Licitações, acompanhada da relação de produtos fornecidos no período, de acordo com as especificações do objeto desta licitação, que será realizado na forma do art. 73, inciso II da Lei n.º 8.666/93.

PARÁGRAFO PRIMEIRO - O pagamento será feito através de crédito em conta corrente a ser fornecida pela Detentora da Ata, onde deverá conter na respectiva nota fiscal o número da agência e da conta corrente da empresa.

PARÁGRAFO SEGUNDO - Em nenhuma hipótese e em tempo algum poderá ser invocada qualquer dúvida quanto aos preços propostos.

PARÁGRAFO TERCEIRO - Nenhum pagamento será efetuado à Detentora da Ata, enquanto pendente de liquidação qualquer obrigação financeira que lhe for imposta, em virtude de penalidade ou inadimplência, sem que isso gere direito ao pleito do reajustamento de preços ou correção monetária.

PARÁGRAFO QUARTO - Correrão por conta da Detentora da Ata todas as despesas de seguros, transporte, tributos, encargos trabalhistas e previdenciárias decorrentes da entrega dos produtos.

SÉTIMA (DO PRAZO) - O prazo de vigência da presente Ata será de 12 (doze) meses, a contar da sua assinatura.

PARÁGRAFO PRIMEIRO - Durante o prazo de validade desta Ata de Registro de Preços, a Prefeitura Municipal de Tuiuti SP não será obrigada a firmar as contratações que deles poderão advir, facultando-se a realização de licitação específica para aquisição pretendida, sendo assegurado ao beneficiário do registro preferência de fornecimento em igualdade de condições.

OITAVA (DAS OBRIGAÇÕES DA DETENTORA DA ATA) –

São obrigações da Detentora da Ata de Registro de Preços:

- a) Entregar os produtos de acordo com as exigências do Edital e seu Anexo I, admitindo-se somente produtos de qualidade e com prazos de validade em vigor;
- b) Obedecer aos prazos de entrega dos produtos estipulados e cumprir todas as exigências do edital e Ata;
- c) Manter, durante a execução da Ata, as mesmas condições de habilitação;
- d) Arcar com todos os custos de reposição ou reentrega nos casos em que os produtos não atenderem as condições do Edital;
- e) Pagar todos os tributos que incidam ou venham incidir, direta ou indiretamente, sobre os produtos vendidos;
- f) Comunicar à Prefeitura, imediatamente, qualquer ocorrência ou anormalidade que venha interferir na aquisição dos produtos objetivados na presente licitação;
- g) Indicar representante, que responderá perante a Administração por todos os atos e comunicações formais.



NONA (DAS OBRIGAÇÕES DA CONTRATANTE) –

São obrigações da Contratante:

- a) Fornecer todos os dados e especificações necessárias à completa e correta entrega dos produtos;
- b) Comunicar à Detentora da Ata, com antecedência mínima de 24 (vinte e quatro) horas, das necessidades supervenientes porventura ocorridas, para o perfeito cumprimento do objeto deste instrumento;
- c) Atestar nas notas fiscais/faturas a efetiva entrega do objeto desta licitação;
- d) Aplicar à Detentora da Ata as penalidades, quando for o caso;
- e) Prestar à Detentora da Ata toda e qualquer informação, por esta solicitada, necessária à perfeita execução do objeto;
- f) Efetuar o pagamento à Detentora da Ata no prazo avençado, após a entrega da Nota Fiscal no setor competente;
- g) Notificar, por escrito, à Detentora da Ata da aplicação de qualquer sanção;
- h) Garantir à Detentora da Ata o direito ao contraditório e ampla defesa nos casos em que forem exigidas trocas ou no caso de aplicação de sanção.

DÉCIMA (DO CANCELAMENTO DA ATA DE REGISTRO DE PREÇOS)

O proponente terá o seu registro de preço cancelado na Ata, por intermédio de processo administrativo específico, assegurado à contraditória e ampla defesa:

PARÁGRAFO PRIMEIRO - A pedido, quando:

- a) comprovar estar impossibilitada de cumprir as exigências da Ata, por ocorrências de casos fortuitos ou força maior;
- b) o seu preço registrado se tornar, comprovadamente, inexequível em função da elevação dos preços de mercado, dos insumos que compõem o custo das aquisições/contratações.

PARÁGRAFO SEGUNDO - Por iniciativa da Prefeitura Municipal de Tuiuti SP, quando:

- a) o fornecedor não aceitar reduzir o preço registrado, na hipótese deste se tornar superior àqueles praticados no mercado;
- b) o fornecedor perder qualquer condição de habilitação ou qualificação técnica exigida no processo licitatório;
- c) por razões de interesse público, devidamente motivadas e justificadas;
- d) o fornecedor não cumprir as obrigações decorrentes da Ata de Registro de Preços;
- e) o fornecedor não comparecer ou se recusar a retirar, no prazo estabelecido, os pedidos decorrentes da Ata de Registro de Preço;
- f) caracterizada qualquer hipótese de inexecução total ou parcial das condições estabelecidas na Ata de Registro de Preço ou nos pedidos dela decorrentes;
- g) O fornecedor não retirar a respectiva nota de empenho ou instrumento equivalente, no prazo estabelecido pela Administração, sem justificativa aceitável.

PARÁGRAFO TERCEIRO - Em qualquer das hipóteses acima, assegurados o contraditório e a ampla defesa, concluído o processo, a Prefeitura Municipal da Tuiuti SP fará o devido apostilamento na Ata de Registro de Preço e informará os Proponentes a nova ordem de registro.

DÉCIMA PRIMEIRA (DO CANCELAMENTO AUTOMÁTICO DO REGISTRO DE PREÇOS) - A Ata de Registro de Preço será cancelada automaticamente:

- a) por decurso de prazo de vigência;



b) quando não restarem fornecedores registrados.

DÉCIMA SEGUNDA (DAS PENALIDADES) - A DETENTORA DA ATA que descumprir quaisquer das cláusulas ou condições do presente edital ficará sujeita às penalidades previstas no art. 7º da Lei n.º 10.520/02, bem como aos arts. 86 e 87 da Lei n.º 8.666/93.

PARÁGRAFO PRIMEIRO - Nos termos do art. 87 da Lei n.º 8.666/93, pela inexecução total ou parcial

desta Ata, a DETENTORA DA ATA, garantida a prévia defesa, ficará sujeita às seguintes sanções:

- a) Advertência;
- b) Multa de 10% (dez por cento) do valor da Ata;
- c) Suspensão temporária de participação em licitação e impedimento de contratar com este órgão promotor do certame, por prazo de até 5 (cinco) anos;
- d) Declaração de inidoneidade para licitar ou contratar com a Administração Pública em geral enquanto perdurarem os motivos determinantes da punição ou até que seja promovida sua reabilitação perante a própria autoridade que aplicou a penalidade, que será concedida sempre que o detentor da ata ressarcir a Administração pelos prejuízos resultantes e depois de decorrido o prazo da sanção aplicada com base na alínea anterior.

PARÁGRAFO SEGUNDO - O atraso injustificado na entrega dos produtos, sem prejuízo do disposto no § 1º do artigo 86 da Lei n.º 8.666/93, sujeitará a Detentora da Ata à multa de mora, calculado por dia de atraso da obrigação não cumprida na seguinte proporção: a) atraso de até 01 (um) a 03 (três) dias, multa de 0,1% (um décimo por cento) ao dia; e b) atraso superior a 03 (três) dias, até o máximo de 05 (cinco) dias: multa de 0,2% (dois décimos por cento) ao dia.

PARÁGRAFO TERCEIRO - Pela inexecução total ou parcial da Ata, poderão ser aplicadas à Detentora da Ata as seguintes penalidades: a) multa de 10% (dez por cento) sobre o valor total ou parcial da obrigação não cumprida; ou b) a aplicação de suspensão temporária para licitar e contratar com a Municipalidade e/ou declaração de inidoneidade, conforme previsto pelo artigo 7º da Lei Federal n.º 10.520/02.

PARÁGRAFO QUARTO - A aplicação de uma penalidade não exclui a aplicação das outras, quando cabíveis. A penalidade de multa poderá ser aplicada de forma isolada ou cumulativamente com qualquer das demais, podendo ser descontada de eventuais créditos que tenha em face da Contratante.

PARÁGRAFO QUINTO - As multas previstas nesta cláusula não têm natureza compensatória e o seu pagamento não elide a responsabilidade da Detentora da Ata por danos causados à Contratante.

PARÁGRAFO SEXTO - O prazo para defesa prévia quanto à aplicação de penalidade é de 5 (cinco) dias úteis contados da data da intimação do interessado.

PARÁGRAFO SÉTIMO - O valor das multas será recolhido aos cofres Municipais, dentro de 3 (três) dias úteis da data de sua cominação, mediante guia de recolhimento oficial.

PARÁGRAFO OITAVO - Se o valor da multa ou indenização devida não for recolhido, será automaticamente descontado da primeira parcela de preço a que a DETENTORA DA ATA vier



a fazer jus, acrescido de juros moratórios de 1% (um por cento) ao mês, ou, quando for o caso, cobrado judicialmente.

PARÁGRAFO NONO - Após a aplicação de quaisquer das penalidades acima previstas, realizar-se-á comunicação escrita à empresa e publicação no Órgão de Imprensa Oficial (excluídas as penalidades de advertência e multa de mora), constando o fundamento legal da punição, informando ainda que o fato seja registrado no cadastro correspondente.

DÉCIMA TERCEIRA (DA RESCISÃO) - A presente Ata poderá ser rescindida nas hipóteses previstas no art. 78 da Lei Federal n.º 8.666/93, com as consequências indicadas no art. 80, sem prejuízo das sanções previstas naquela Lei e no Edital.

PARÁGRAFO ÚNICO - Os casos de rescisão contratual serão formalmente motivados nos autos do Processo, assegurado o direito à prévia e ampla defesa.

DÉCIMA QUARTA (DA CESSÃO OU DA TRANSFERÊNCIA) - A presente Ata não poderá ser objeto de cessão, subcontratação ou transferência, no todo ou em parte, sem a devida autorização da Contratante.

DÉCIMA QUINTA (DAS RESPONSABILIDADES) - A detentora da Ata assume como exclusivamente seus, os riscos e as despesas decorrentes da boa e perfeita execução das obrigações contratadas. Responsabiliza-se, também, pela idoneidade e pelo comportamento de seus empregados, prepostos ou subordinados, e, ainda, por quaisquer prejuízos que sejam causados ao Contratante ou a terceiros na execução desta Ata.

PARÁGRAFO PRIMEIRO - A Contratante não responderá por quaisquer ônus, direitos ou obrigações vinculadas à legislação tributária, trabalhista, previdenciária ou securitária e decorrentes da execução da presente Ata, cujo cumprimento e responsabilidade caberão, exclusivamente à Detentora da Ata.

PARÁGRAFO SEGUNDO - A Contratante não responderá por quaisquer compromissos assumidos pela Detentora da Ata com terceiros, ainda que vinculados à execução da presente Ata, bem como por qualquer dano causado a terceiros em decorrência de ato da detentora da Ata, de seus empregados, prepostos ou subordinado.

PARÁGRAFO TERCEIRO - A detentora da Ata manterá, durante toda a execução da Ata, as condições de habilitação e qualificação que lhe foram exigidos na licitação.

DÉCIMA SEXTA (DOS TRIBUTOS E DESPESAS) - Constituirá encargo exclusivo da detentora da Ata o pagamento de tributos, tarifas, emolumentos e despesas decorrentes da formalização desta Ata e da execução de seu objeto.

DÉCIMA SÉTIMA (DA PUBLICIDADE DA ATA) - Até o quinto dia útil do mês seguinte ao da assinatura da presente Ata, a Contratante providenciará sua publicação resumida na Imprensa Oficial, para ocorrer no prazo de 20 (vinte) dias, daquela data, como condição indispensável para sua eficácia.

DÉCIMA OITAVA (DA UTILIZAÇÃO DA ATA DE REGISTRO DE PREÇO) - Para utilização da Ata de Registro de Preços as unidades deverão requisitar do(s) detentor(es),



obedece a ordem de classificação dos produtos registrados mediante a elaboração da nota de empenho.

PARÁGRAFO PRIMEIRO - A existência de preços registrados não obriga a Administração a firmar as contratações que deles poderão advir.

PARÁGRAFO SEGUNDO - A Administração não se obriga a utilizar a Ata de Registro de Preços, se durante a vigência constatar que os preços registrados estiverem superiores aos praticados no mercado, nas mesmas especificações e condições da Ata de Registro de Preços, bem como nos casos que a sua utilização se mostrar antieconômica ou desnecessário o objeto.

DÉCIMA NONA (DISPOSIÇÕES GERAIS) - A detentora da ata assume integral responsabilidade pelo fornecimento dos produtos decorrente da presente Ata de Registro de Preços.

PARÁGRAFO PRIMEIRO - Os direitos e responsabilidades das partes são os que decorrem das cláusulas desta Ata e do regime de direito público a que está submetida, na forma da legislação de regência.

PARÁGRAFO SEGUNDO - Ficam vinculados a esta ata e passam a fazer parte integrante dele, Edital que originou a presente licitação e a proposta da detentora da ata.

PARÁGRAFO TERCEIRO - Nos casos omissos aplicar-se-á a legislação em vigor, especialmente a Lei n.º 8.666/93, atualizada pelas Leis n.ºs 8.883/94 e 9.648/98.

PARÁGRAFO QUARTO - O vencimento da validade da Ata de Registro de Preços não cessa a obrigação da DETENTORA DA ATA de cumprir com os termos contratuais assinados até a data de vencimento da mesma.

VIGÉSIMA (DO FORO) - O Foro da presente Ata será o da Comarca de Bragança Paulista/SP, excluído qualquer outro. Para firmeza e validade do pactuado, o presente termo foi lavrado em 4 (quatro) vias de igual teor, que, depois de lido e achado em ordem, vai assinado pelos contraentes.

Tuiuti-SP, ____ de ____ de ____

Prefeito

Detentora da Ata
Nome do Responsável

TESTEMUNHAS

1 _____

2 _____



ANEXO IV

**PROCESSO LICITATÓRIO Nº 053/2022.
EDITAL Nº 039/2022.
PREGÃO ELETRÔNICO – REGISTRO DE PREÇOS Nº 28/2022.**

MODELO REFERENCIAL DE INSTRUMENTOS DE CREDENCIAMENTO

Pelo presente instrumento, a empresa....., CNPJ....., com sede na....., através de seu representante legal infra-assinado, credencia FULANO DE TAL, portador da cédula de identidade nº, expedida pela SSP/SP, outorgando-lhe plenos poderes para representá-la na sessão pública do PREGÃO nº, em especial para formular lances verbais e para interpor recursos ou deles desistir e ainda praticar todos os atos inerentes ao certame.

Por oportuno, a outorgante declara, sob as penas da lei, a inexistência de fato impeditivo de sua participação no citado certame; declarando-se, ainda, ciente de todas as disposições relativas à licitação em causa e sua plena concordância com as condições constantes no edital.

(nome completo, cargo ou função e assinatura do representante legal, com reconhecimento de firma)



**PREFEITURA DE
TUIUTI**
ESTADO DE SÃO PAULO



**DEPARTAMENTO DE
ADMINISTRAÇÃO E
FINANÇAS**
LICITAÇÕES E COMPRAS

**PROCESSO LICITATÓRIO Nº 053/2022.
EDITAL Nº 039/2022.
PREGÃO ELETRÔNICO – REGISTRO DE PREÇOS Nº 28/2022.**

ANEXO V

**MODELO DE DECLARAÇÃO DA LICITANTE DE PLENO ATENDIMENTO AOS
REQUISITOS DE HABILITAÇÃO**

**AO
PREGOEIRO DA
PREFEITURA DO MUNICÍPIO DE TUIUTI**

PREGÃO ELETRÔNICO Nº XX/2022

Vimos pela presente apresentar a Vossa Senhoria nossa documentação referente à licitação em epígrafe e declaramos que atendemos todos os requisitos de Habilitação, assumindo inteira responsabilidade por quaisquer erros ou omissões que tiverem sido cometidos quando da preparação da mesma, não havendo fato impeditivo à nossa habilitação.

....., de de

Nome, RG, Função ou cargo e Assinatura
do Representante Legal ou Procurador



ANEXO VI

**PROCESSO LICITATÓRIO Nº 053/2022.
EDITAL Nº 039/2022.
PREGÃO ELETRÔNICO – REGISTRO DE PREÇOS Nº 28/2022.**

DECLARAÇÃO DE MICROEMPRESA OU EMPRESA DE PEQUENO PORTE

DECLARO, sob as penas da lei, sem prejuízo das sanções e multas previstas no ato convocatório, que a empresa _____ (denominação da pessoa jurídica), CNPJ _____ é microempresa ou empresa de pequeno porte, nos termos do enquadramento previsto na Lei Complementar nº 123, de 14 de dezembro de 2006, cujos termos declaro conhecer na íntegra, estando apta, portanto, a exercer o direito de preferência como critério de desempate no procedimento licitatório do Pregão Eletrônico nº 004/2022, realizado pela Prefeitura de Tuiuti.

....., de de

Nome e assinatura do representante
RG nº



ANEXO VII

**PROCESSO LICITATÓRIO Nº 053/2022.
EDITAL Nº 039/2022.
PREGÃO ELETRÔNICO – REGISTRO DE PREÇOS Nº 28/2022.**

DECLARAÇÃO

A
PREFEITURA DO MUNICÍPIO DE TUIUTI

Declaramos, para todos os fins e efeitos de direito, sob as penas da lei, que nossa empresa atende ao disposto no art. 7º, XXXIII, da Constituição Federal.

“XXXIII - proibição de trabalho noturno, perigoso ou insalubre a menores de dezoito e de qualquer trabalho a menores de dezesseis anos, salvo na condição de aprendiz, a partir de quatorze anos”.

Tuiuti, ____ de _____ de _____

Razão Social da empresa proponente
CNPJ:

Assinatura do representante legal
Cargo:
Carteira de identidade n.º:
CPF n.º:



ANEXO VIII

PROCESSO LICITATÓRIO Nº 053/2022.

EDITAL Nº 039/2022.

PREGÃO ELETRÔNICO – REGISTRO DE PREÇOS Nº 28/2022.

RELAÇÃO DOS ENDEREÇOS DAS UNIDADES ESCOLARES

	ESCOLA	ENDEREÇO	BAIRRO	TELEFONE
01	Creche Dona Júlia Abrahão de Lima	Rua Sebastião Martins Pedro, 271	Centro	11 4015-6285
02	E.M Profª Ophélia Garcia Bertholdi	Rua Zeferino de Lima, 647	Centro	11 4015-6230
03	E.M Iracema Cunha Lima	Rua Oscar Ribeiro de Mattos, 180	Centro	11 4015-6526
04	E.M José Pires de Camargo	Rua Capitão Antonio Borelli, 06	Passa Três	11 4015-6495
05	E.M Ângelo Estefani	Praça Joaquim de Lima Bueno, 10	Arraial	11 4015-6063
06	Departamento de Educação	Rua Zeferino de Lima, 122	Centro	11 4015-6157



ANEXO IX

PROCESSO LICITATÓRIO Nº 053/2022.

EDITAL Nº 039/2022.

PREGAO ELETRÔNICO – REGISTRO DE PREÇOS Nº 28/2022.

DECLARAÇÃO

Declaramos pleno atendimento aos requisitos de habilitação para o Pregão Presencial do tipo Registro de Preços nº _____, cujo objeto do presente contrato é o fornecimento de exames de ultrassonografia, pelo período de 12 (doze) meses, conforme especificado no Anexo I para as Unidades Básicas de Saúde do Município.

Por ser verdade, firmamos a presente.

Local e data.

Assinatura

Nome do Representante Legal

Obs: Esta declaração deverá ser elaborada em papel timbrado da licitante e assinada pelo representante legal.



PROCESSO LICITATÓRIO Nº 053/2022.

EDITAL Nº 039/2022.

PREGÃO ELETRÔNICO – REGISTRO DE PREÇOS Nº 28/2022

ANEXO X - DECLARAÇÃO RESUMO DOS DADOS CADASTRAIS

Para melhor atendimento, e racionalização dos serviços de Licitação, solicitamos a V.S.^a, o especial obséquio de nos fornecer as seguintes informações, preenchendo esta ficha, para no caso de sua empresa vir a ser a vencedora, já termos os dados necessários para a elaboração do contrato/pedido de material e ordem de pagamento.

* CONTATO REFERENTE À LICITAÇÃO (assuntos referentes a documentação/ proposta comercial/outros)

NOME:
TELEFONE COM DDD:
CELULAR COM DDD:
EMAIL:

* CONTATO REFERENTE À ENTREGA DOS PRODUTOS (assuntos gerais referentes a entregas dos produtos)

NOME:
TELEFONE COM DDD:
CELULAR COM DDD:
EMAIL:

* PESSOA QUE ASSINARÁ O INSTRUMENTO CONTRATUAL

NOME:
TELEFONE COM DDD:
CARGO QUE OCUPA :
ENDEREÇO RESIDENCIAL COMPLETO:
EMAIL INSTITUCIONAL:
EMAIL PESSOAL:

OBS: FAVOR APRESENTAR ESTA FOLHA (DEVIDAMENTE PREENCHIDA) DENTRO DO ENVELOPE “DOCUMENTOS DE HABILITAÇÃO ou PROPOSTA COMERCIAL”. A SUA NÃO APRESENTAÇÃO NÃO IMPLICARÁ NA INABILITAÇÃO/ DESCLASSIFICAÇÃO DO LICITANTE